

МУ №554-2022

## **ПРОИЗВОДСТВО ХУДОЖЕСТВЕННО-ОФОРМИТЕЛЬСКИХ РАБОТ**

*Методические указания  
к выполнению практических работ  
по дисциплине "МДК.05.01 Производство  
художественно-оформительских работ"  
для студентов 2-го курса,  
обучающихся по специальности  
54.02.01 Дизайн (по отраслям)*

Воронеж 2022

**МИНИСТЕРСТВО НАУКИ И ВЫСШЕГО ОБРАЗОВАНИЯ  
РОССИЙСКОЙ ФЕДЕРАЦИИ**

Федеральное государственное бюджетное образовательное учреждение  
высшего образования  
«ВОРОНЕЖСКИЙ ГОСУДАРСТВЕННЫЙ ТЕХНИЧЕСКИЙ УНИВЕРСИТЕТ»

**ПРОИЗВОДСТВО ХУДОЖЕСТВЕННО-ОФОРМИТЕЛЬСКИХ РАБОТ**

*Методические указания  
к выполнению практических работ  
по дисциплине "МДК.05.01 Производство  
художественно-оформительских работ"  
для студентов 2-го курса,  
обучающихся по специальности  
54.02.01 Дизайн (по отраслям)*

Воронеж 2022

*Составитель А. Е. Коптелова*

ББК 85.15я723

УДК 744.9(07)

**Производство художественно-оформительских работ** : метод. указ. к выполнению практических работ по дисциплине "МДК.05.01 Производство художественно-оформительских работ" для студентов 2-го курса, обучающихся по специальности 54.02.01 Дизайн (по отраслям) / Воронеж. гос. технич. ун-т ; сост.: А. Е. Коптелова. – Воронеж, 2022. – 28 с.

Данные методические указания содержат основные термины и классификации шрифтов, схемы построения шрифта «Зодчего».

Дается поэтапное описание выполнения практических работ, рекомендации к выполнению заданий, основные критерии оценки результатов.

Предназначены для студентов 2-го курса, обучающихся по специальности 54.02.01 Дизайн (по отраслям) по дисциплине «МДК.05.01 Производство художественно-оформительских работ».

Ил. 12. Библ.: 4 назв. Табл. 2.

**85.15я723 ББК**

**744.9(07) УДК**

***Рецензент** – С. И. Сергеева, заместитель директора СПК, канд. техн. наук, доц., почетный работник сферы образования, действующий член европейского научного общества.*

*Печатаются по решению Редакционно-издательского совета Воронежского государственного технического университета.*

## ВВЕДЕНИЕ

Дисциплина «МДК.05.01 Производство художественно-оформительских работ» входит в профессиональный модуль ПМ05 «Освоение одной или нескольких профессий рабочих, должностей служащих - 12565 Исполнитель художественно-оформительских работ» профессионального цикла по специальности 54.02.01 Дизайн (по отраслям). В рамках программы студент изучает историю шрифтов, признаки объединения шрифтов в различные группы, учится грамотно и выразительно использовать шрифтовую графику в художественно-оформительских работах (разработка открытки, плаката, иллюстрации и т. д.).

По итогам прохождения студентами всех частей профессионального модуля студент сдает квалификационный экзамен. В случае успешной сдачи экзамена студенту присваивается квалификация «12565 Исполнитель художественно-оформительских работ» 1-го разряда.

Данные методические указания состоят из трех глав, которые посвящены разделам «Шрифт» и «Оформительское искусство», а также подробному описанию выполнения шрифта Зодчего. В каждой главе приведен перечень материалов и техник, которые могут понадобиться в процессе работы; дается подробное описание заданий, рекомендации к выполнению, критерии оценивания.

В результате изучения дисциплины студент должен знать особенности строения шрифтов и признаки, по которым шрифты объединяются в группы; уметь подбирать и/или дорабатывать шрифты в различных оформительских работах в соответствии с художественным образом, выбранным стилем и колористическим решением.

# 1. ПРАКТИЧЕСКОЕ ЗАДАНИЕ «ШРИФТ ЗОДЧЕГО»

## 1.1. Эскиз композиции

*Материалы инструменты:* Бумага формата А4 (допускаются А3 или А5), карандаш, ластик

### *Задание*

Нарисовать 3-5 эскизов компоновки из 33х букв русского алфавита, среди которых необходимо выделить 4-6 букв (они должны быть значительно больше остальных). (Примеры компоновки см. рис. 1)



Рис. 1 – Пример выполнения задания

При дополнительном согласовании (во время консультации), допускается использовать буквы разных размеров (не более 5), составлять их НЕ в алфавитном порядке, закладывать в основе композиции слово или

словосочетание, поворачивать буквы, составлять лесенкой, применять геометрические фигуры, линии и штриховки и т. п.

При составлении компоновки рекомендуется все буквы вписывать в квадрат.

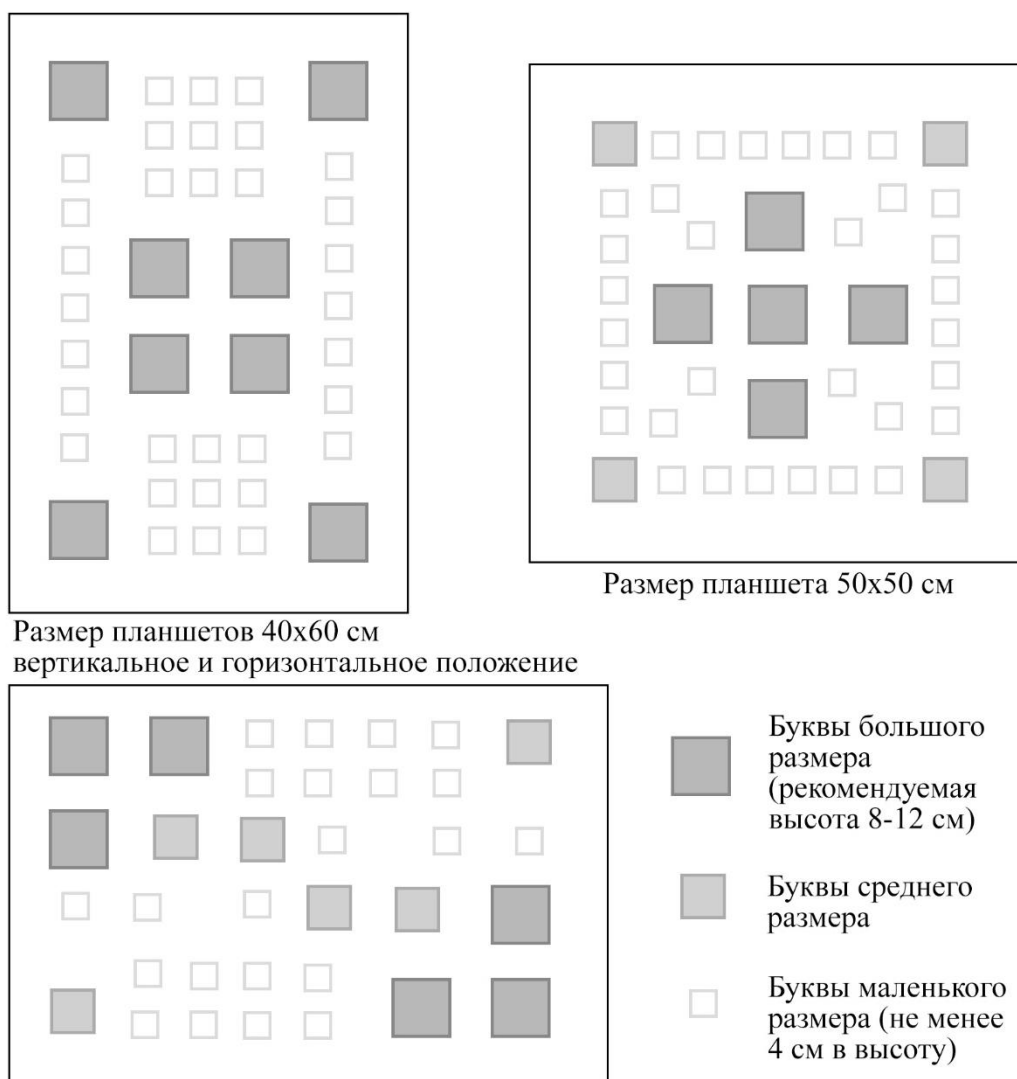
*Оценка:* Максимальный балл 5, учитывается пропорциональность, логичность, гармоничность и выразительность композиции.

## 1.2. Упражнение по принципу построения букв в шрифте Зодчего

*Материалы инструменты:* Плотная бумага для черчения форматов А3 или А4, карандаши твердый (2Н-5Н/2Т-5Т) для построения, более мягкий (Н, НВ, В) для обводки, ластик, два угольника (с углами 45° и 30°х60°), циркуль обычный и циркуль для маленьких окружностей (циркуль-балеринка или циркуль-рейсфедер).

*Задание*

Выбрать по одной букве из представленных категорий (табл. 1):

Таблица №1 – Категории букв

Простые	Буквы шириной 2/3 от высоты	С наклонными линиями	Окружности/полуокружности	Сложные
И, Й, Н, П, Т, Ц, Ч, Ш, Щ	Б, В, Г, Е, Ё, З, Р, Ъ	А, Д, К, Л, М, У, Х, Я	О, С, Ф, Ю, Ъ, Ы	Ж, Э

Начертить на листе буквы. Основные принципы построения шрифта представлены в приложениях 1-5.

Выполнить обводку букв разрешается более мягким карандашом, при согласовании допускается обводка линером или тушью (с помощью рейсфедера или рапидографа)

*Оценка:* Максимальный балл 5. Учитывается правильность построения букв, сочетание пропорций; аккуратность чертежа (параллельность линий, совпадение сопряжений и касательных). Аккуратность обводки.

## 1.3. Упражнение «Отмывка»

*Материалы инструменты:* Планшет формата А3, твердый карандаш, угольники, акварель (нейтральная черная) или тушь китайская, кисти круглые (синтетика или колонок), вода, стаканчики, салфетки.

*Задание*

Выполнить два градиента ступенчатый (минимум 8 тонов) и классический, как в примере:



Рис. 2 – Упражнение «Отмывка»

Во время выполнения отмывки планшет следует держать под наклоном, чтобы краска не растекалась по планшету. После завершения одного слоя отмывки необходимо дождаться полного высыхания, прежде чем приступить к следующим слоям. При пока отмытая область сохнет планшет должен оставаться в вертикальном положении (не переворачивать, чтобы краска не стекла на подсохшую область).

Допускается использование других оттенков, при согласовании (не все оттенки акварели подходят для отмывки в чистом виде)

*Оценка:* Максимальный балл 5. Учитывается аккуратность выполнения, ровный тон отмывки, равномерный переход тона.

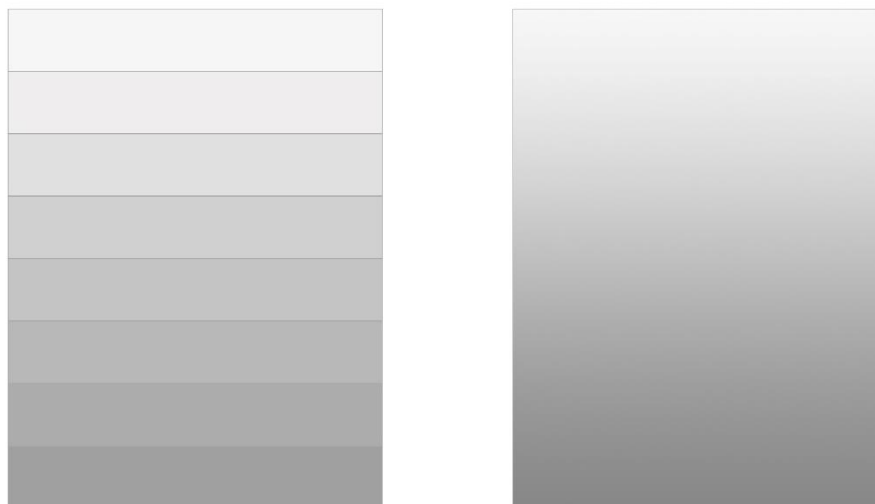
#### 1.4. Эскиз в масштабе

*Материалы инструменты:* Плотная бумага для черчения форматов А3 или А4, карандаш твердый (2Н-5Н/2Т-5Т) для построения, ластик, два угольника (с углами 45° и 30°х60°).

##### *Задание*

Вычертить эскиз в масштабе 1:2, соблюдая пропорции букв (сами буквы разрешается не вычерчивать, а нарисовать внутри квадрата или прямоугольника, в который вписана буква)

Масштаб 1:2 означает, что габариты планшета и размер букв, которые должны быть в готовой работе необходимо делить на 2, например:

Если габариты планшета 40х60 см, то габариты эскиза к нему будут 20х30 см; если 50х50 см, то эскиз – 25х25 см.

Таблица №2 – Расчет эскиза в масштабе

Масштаб 1:2	
Планшет (реальные размеры)	Эскиз в масштабе
Формат 40 см х 60 см	20 см х 30 см
Формат 50 см х 50 см	25 см х 25 см
Большие буквы 8 см ... 12 см	4 см ... 6 см
Маленькие буквы не менее 4 см	2 см

При переносе эскиза в масштаб следует учитывать поля (на эскизе они должны составлять около 1см), а также пропорциональность букв. Многие из них вписаны в квадрат, но есть и те, которые выходят за пределы (Ш, Щ, Ж, Ю), либо занимают только 2/3 от высоты (Б, В, Г, Е, Ё, З, Р, Ъ).



Рис. 3 – Эскиз в масштабе

В примере эскиза в масштабе (см. рис. 3) граница формата 25х25 см (черная линия), красным пунктиром обозначены поля, за которыми не стоит располагать композицию.

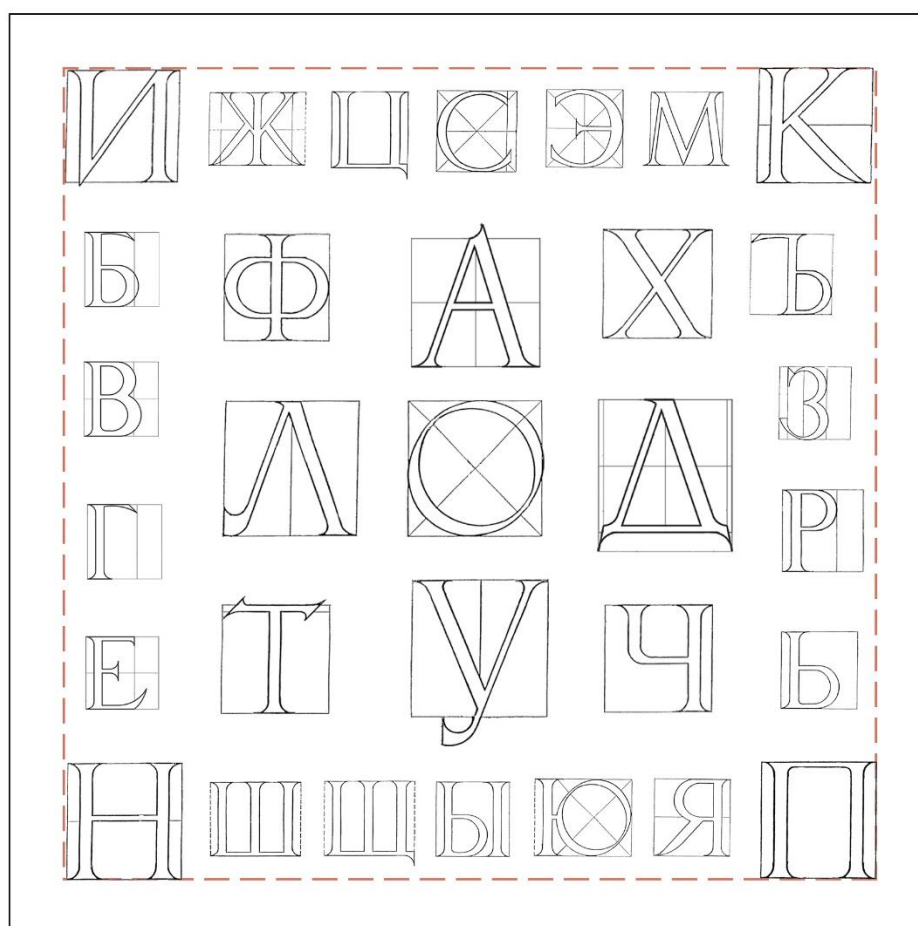

*Оценка:* Максимальный балл 5. Учитывается соблюдение масштаба планшета, **букв и их пропорций**, аккуратность выполнения, соблюдение/редактирование первоначального эскиза.

### 1.5. Перенесение композиции на планшет

*Материалы инструменты:* Планшет 40x60 см (или 50x50 см), карандаш твердый (2H-5H/2T-5T) для построения, ластик, два угольника (с углами 45° и 30°x60°)

#### *Задание*

Перенести основу для построения букв на планшет, соблюдая пропорции букв и композицию (опираться на эскиз в масштабе 1:2).

Начать работу стоит с разметки полей и центральных осей, которые должны быть строго перпендикулярны друг другу. Дальнейший порядок построения зависит от разработанной композиции. Чаще всего в ней можно выделить дополнительные оси (горизонтальные, вертикальные, диагонали, по окружности и др.). Затем по выставленным осям наносятся основы для букв или цифр (квадраты или прямоугольники).

Пример выполнения задания (рис. 4):



Рис. 4 – Перенесение композиции на планшет

На рис. 4 изображено построение, основанное на третьем эскизе из предыдущих этапов работы. Где:

Красные пунктирные линии – поля и оси композиции. Квадраты и прямоугольники – основы для букв, с соответствующими пропорциями.

Линии построения, как оси, так и квадраты, выполняются твердым, хорошо наточенным карандашом. Они должны быть *тонкими и светлыми*. В процессе построения следует избегать ярких и лишних линий, чтобы *сократить использование ластика* (он повреждает бумагу, что усложняет работу с отмывкой).

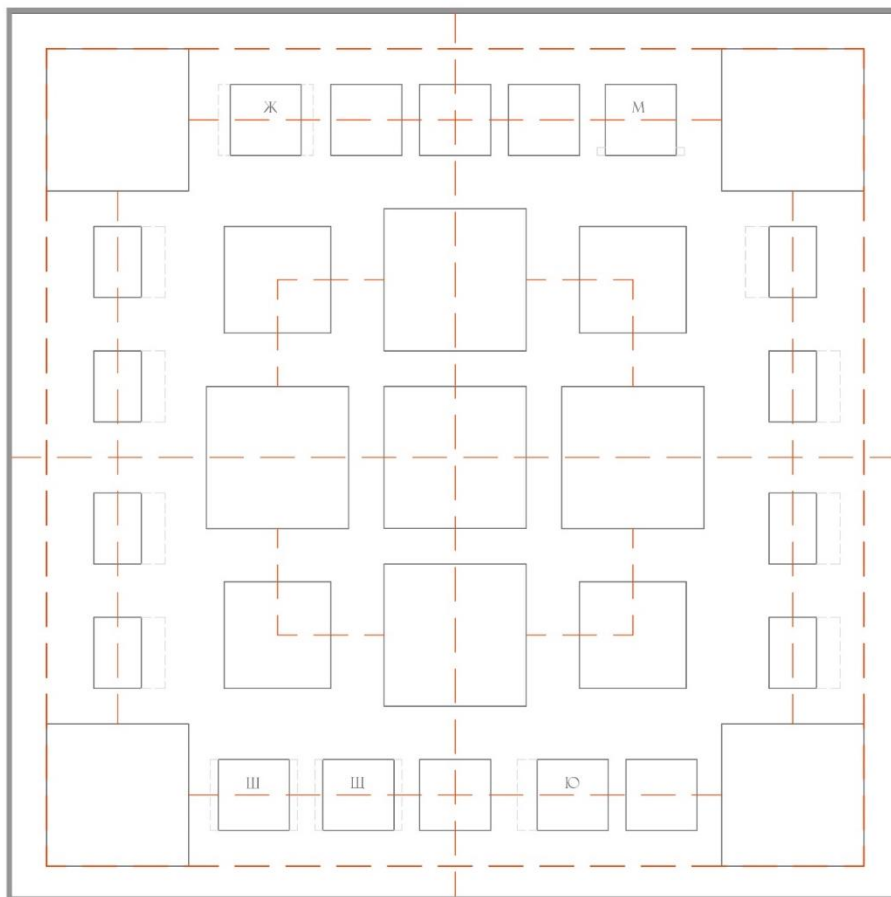
*Оценка:* Максимальный балл 5. Учитывается соблюдение пропорциональность сетки для букв; соблюдение (редактирование) эскиза в масштабе; аккуратность выполнения линий, их параллельность/перпендикулярность.

## 1.6. Построение букв на планшете

*Материалы инструменты:* Планшет 40х60 см (или 50х50 см), карандаш твердый (2Н-5Н/2Т-5Т) для построения, ластик, два угольника (с углами 45° и 30°х60°), циркуль обычный и циркуль для маленьких окружностей (циркуль-балеринка или циркуль-рейсфедер)

### *Задание*

Выполнить построение шрифта Зодчего, соблюдая пропорции, принципы построения букв и разработанную композицию (ориентируясь на эскиз в масштабе). Чертеж выполняется твердым, хорошо наточенным карандашом и циркулем. Если линии у окружностей получаются яркие, то грифель в циркуле следует заменить. Для этого лучше использовать стержень карандаша, которым выполняется построение (карандаш заточить канцелярским ножом примерно на 2 см, стержень аккуратно отломить и использовать его в циркуле).

После завершения построения необходимо аккуратно убрать ластиком линии построения, **оставляя слабо видимые засечки центров окружностей** (они еще пригодятся на этапе обводки).

*Оценка:* Максимальный балл 5. Учитывается аккуратность и правильность построения букв (плавные сопряжения, соблюдение параллельности линий и пропорций элементов букв, относительно заданной высоты и исходной композиции).



Рис. 5 – Построение букв

### 1.7. Выполнение обводки букв

*Материалы инструменты:* Планшет 40x60 см (или 50x50 см), карандаш мягкий (Н, НВ, В), либо водостойкий линер, либо тушь (черная и белая), ластик, два угольника (с углами 45° и 30°x60°), циркуль обычный и циркуль для маленьких окружностей (циркуль-балеринка или циркуль-рейсфедер).

#### *Задание*

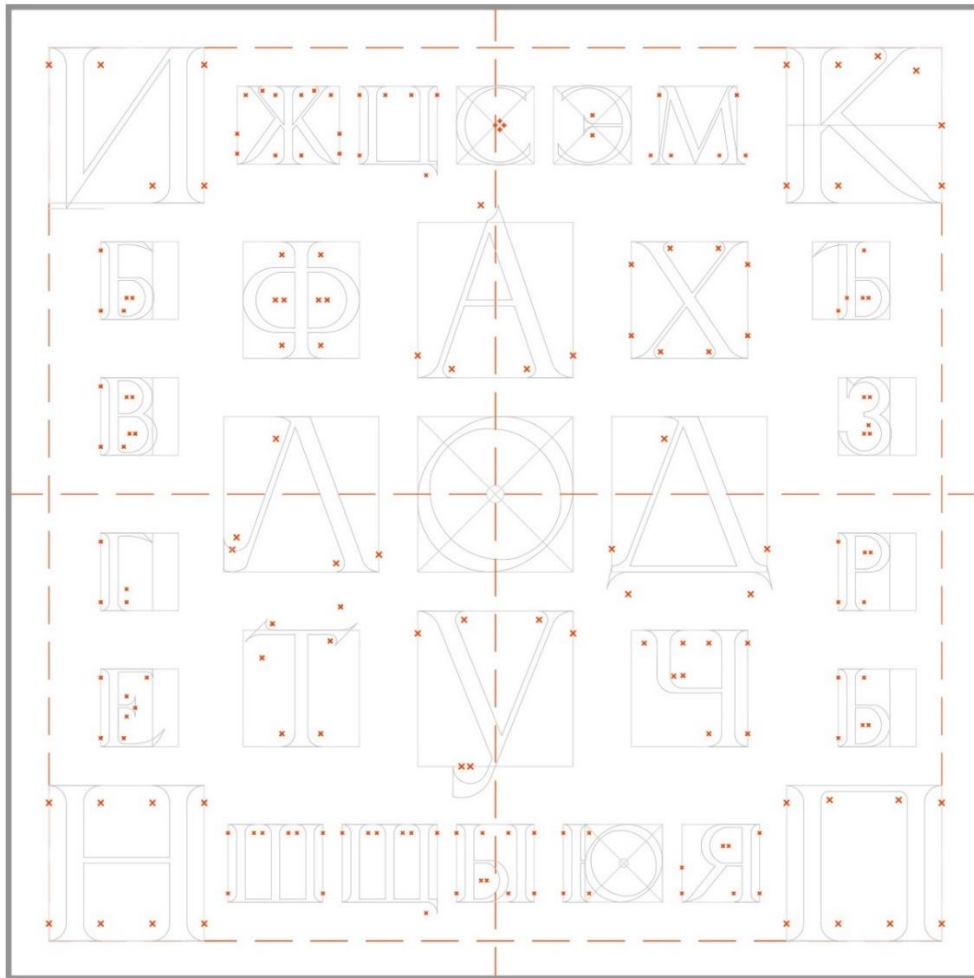
Повторить контур букв так, чтобы линии имели единые и равномерные по всей длине оттенок и толщину. Обводку рекомендуется выполнять мягким карандашом, стержень которого нужно предварительно установить в циркуль.

Допускается обводка тушью, *при наличии качественной готовальни*, в которой есть либо набор рейсфедеров, либо рапидографов. В таком случае работа выполняется раствором из черной и белой туши (последняя улучшает укрывистость и, в отличие от воды, не оставляет разводов, делает раствор плотным и непрозрачным).

Обводить чертеж линером стоит только в том случае, если инструмент водостойкий и качественный, а для создания окружностей, имеется специальная адаптер (держатель) для циркуля.

Когда материалы и инструменты подобраны и протестированы (упражнение «Построение букв») можно приступать к работе: в первую очередь следует обводить окружности и полуокружности; во вторую очередь – прямые линии. Для сохранения пропорциональности штрихов и параллельности линий необходимо пользоваться не одной линейкой, а двумя угольниками так же, как во время построения (один угольник направляющий, второй – для создания линий).

После завершения обводки необходимо подготовить планшет к отмывке. Для этого необходимо аккуратно стереть оставшиеся линии построения (засечки центров окружностей) и восстановить однородность поверхности.

Один из способов – это обработка слабым раствором уксуса. В керамической или стеклянной миске смешиваем 200-250 мл чистой, питьевой воды и 1-2 столовые ложки уксуса 6%. Получившийся раствор наносим на поверхность планшета большой кистью, валиком или губкой. Выполняем нанесение **осторожно**, чтобы не переувлажнить лист и избежать появления комочков (не в коем случае нельзя тереть поверхность!). После обработки листа уксусным раствором линии чертежа посветлеют на 0,5-1 тон.



Рис. 6 – Обводка букв

Во избежание появления дефектов, выбранный способ обводки стоит опробовать на чертеже упражнения «Построение букв».

*Оценка:* Максимальный балл 5. Учитывается аккуратность выполнения работы, соблюдение пропорций чертежа.

### 1.8. Выполнение отмывки

*Материалы инструменты:* акварель (нейтральная черная) или тушь китайская, кисти круглые (синтетика или колонок), вода, стаканчики, салфетки.

#### *Задание*

Выполнить отмывку, учитывая рекомендации к соответствующему упражнению.

Важна не только аккуратность и правильность техники выполнения, но и составление композиции:

- маленькие и средние буквы лучше отмыывать светлым или средним по насыщенности тоном (без использования градиента-растяжки);

- крупные буквы, те, что являются центром композиции или концептуальной задумки лучше выделить более насыщенным тоном или градиентом;

-\* разрешается использование цветных колеров, при согласовании оттенка или цветовой гаммы.



Рис. 7 – Выполнение отмывки

*Оценка:* Максимальный балл 5. Учитывается грамотная и выразительная композиция, аккуратность, правильность техники выполнения отмывки.

*Итоговая оценка* за работу «Построение шрифта Зодчего» выставляется **по среднему баллу** за все этапы выполнения работы.

## 2. ПРАКТИЧЕСКИЕ РАБОТЫ ПО РАЗДЕЛУ «ШРИФТ»

### 2.1. Шрифтовая композиция по классификации шрифтовых групп

*Материалы:* карандаши, ластик, бумага плотная формат А3 (или больше), перо, тушь, линеры, брашпен, краски (акрил, акварель, гуашь)

*Задание:*

- Изучить классификацию шрифтов и принципы распределения шрифтов на группы.

- Составить шрифтовую композицию, используя минимум 6 различных шрифтовых групп из Классификации компании (ГОСТ):

1. **Антиква** (старого стиля, переходная, нового стиля, брусковая)

2. **Гротески** (старые гротески, новые гротески, геометрические, гуманистические)

3. **Акцидентные** (исторические стили, декоративные, машинописные, компьютерные, экспериментальные)

4. **Рукописные** (каллиграфические, широкое перо, острое перо, кисть, имитация почерка)

5. **Готические** (текстура, швабахер, ротунда, фактура, унициал)

6. **Старославянские** (устав, полуустав, скоропись, гражданский шрифт)

7. **Символьные**

- В качестве основы для шрифтовой композиции рекомендуется выбрать фразу/цитату/поговорку либо набор слов, объединенных общей тематикой.

- Первым этапом необходимо выполнить эскиз на формате А4-А3, представив 3-5 вариантов композиции. После утверждения одного из эскизов, проработать композицию, используя шрифты из 6ти разных шрифтовых групп (на формате не меньше, чем А5)

- Итоговая работа может быть выполнена на белой, черной (и др. цвета) бумаге формата не меньше А3. Работа выполняется в графике. В выбранных шрифтах должны быть соблюдены все закономерности построения элементов букв и отступов.

*Оценка:* Оценка высчитывается по среднему баллу

**эскиз** (максимум 5 баллов), учитывается:

- количество вариантов различных по идее и/или композиции;

- аккуратность выполнения;

- соответствие заданию (использованы 6-7 различных классификаций).

**итоговая работа** (максимум 5 баллов), учитывается:

- соответствие начертания элементов внутри каждого шрифта;

- соответствие шрифтов выбранным классификациям (минимум 6);

- знание названий элементов шрифта;

- умение определять группу шрифтов (знать признаки по которым шрифты делятся в разные группы);

- аккуратность выполнения.

## 2.2. Рисунок шрифтом

*Материалы:* карандаши, ластик, бумага плотная формат А3 (или больше), перо, тушь, линеры, брашпен, краски (акрил, акварель, гуашь)

### *Задание*

Создать рисунок шрифтом, где линии, плоскостные заливки, фигуры и т. п. используются в *минимальном* количестве или не используются совсем.

В качестве сюжета можно выбрать:

- образ животного и его среды обитания;
- портрет человека, персонажа, образ человека определенной профессии и т. д.;
- пейзаж, растения;
- объекты: натюрморт, техника;
- абстрактные композиции;
- и др.

Задание выполняется в два этапа:

**Эскиз:** на формате А4-А3 выполнить 3-5 варианта композиции. После утверждения одного из эскизов, проработать композицию (на формате не меньше, чем А5)

**Итоговая работа** может быть выполнена на белой, черной (и др. цвета) бумаге формата не меньше А3. Работа выполняется в графике.

*Оценка:* Оценка высчитывается по среднему баллу

**эскиз** (максимум 5 баллов), учитывается:

- количество вариантов различных по идее и/или композиции;
- оригинальность идеи и композиции;
- аккуратность выполнения;
- соответствие заданию.

**итоговая работа** (максимум 5 баллов), учитывается:

- соответствие шрифта заявленному образу;
- колористическое решение;
- компоновочное решение;
- аккуратность выполнения.



### 3. ПРАКТИЧЕСКИЕ РАБОТЫ ПО РАЗДЕЛУ «ОФОРМИТЕЛЬСКОЕ ИСКУССТВО»

#### 3.1. Открытка

*Материалы:*

- бумага плотная формат А5-А3, картон, цветная бумага для пастели;
  - карандаши, ластик, перо, тушь, линеры, брашпен, краски (акрил, акварель, гуашь),
  - ножницы простые и фигурные; макетный нож-скальпель, канцелярский нож, линейки угольники для черчения и металлические для резки; мат для резки,
  - декоративные материалы: бисер, нитки, кружева, пайетки и т. д.
- \*набор материалов и инструментов зависит от выбранной техники выполнения работы.

*Задание*

- Изучить историю и виды открыток
- Создать либо **не почтовую открытку**, либо **почтовую карточку**

**Не почтовая открытка** (формат А4) сложена пополам (как книжка), в ней прорабатывается лицевая сторона с тематическим изображением и надписью (название праздника, поздравление, агитационный лозунг и т. д.); внутренняя часть с тематическим изображением (плоскостным или объемным) и поздравительным текстом, либо предусмотренным местом для текста.

**Почтовая карточка** (формат А5) имеет 2 стороны: лицевая с изображением и подписью; адресная сторона, где необходимо предусмотреть место для написания адреса, текста сообщения и расположение марки. На адресной стороне оформление сочетается со стилистикой лицевой стороны, но имеет более лаконичный характер, чтобы не отвлекать от текста.

- При создании открытки необходимо придерживаться выбранного ВИДА:

**Поздравительные** – приурочены к календарным, общепринятым праздникам (новый год, день защитника Отечества, День Победы и т. д.)

Видовые – фотография, городской пейзаж

Репродукции картин – серия картин знаменитых художников

**Узкотематические** – приурочены к локальным событиям как правило, приглашения на события, мероприятия

**Агитационные** – политические и патриотические открытки, открытки на социальную и культурную тематику (здоровый образ жизни, экология, образование, развитие культуры)

**Рекламные** – являются рекламой товара (открытие магазина, кафе, появление новой продукции и т. д.) или корпоративные (поздравление сортрудников фирмы, партнеров или клиентов).

\* из перечисленных видов можно взять любой, кроме видовой и репродукционной открытки, а также не стоит брать тематику дня рождения.

- В создании открытки необходимо использовать любую декоративную технику на выбор (аппликация, киригами, кири, оригами, послойное нанесение бумаги (Hazel glass), квиллинг, скрапбукинг, поп ап и др.)

- Работа выполняется в два этапа:

**Эскиз:** на формате А4 выполнить 3-5 варианта композиции. После утверждения одного из эскизов, проработать композицию в цвете с учетом выбранной техники.

**Итоговая работа** может быть выполнена на белой, черной (и др. цвета) бумаге формата А4 (не почтовая открытка) или А5 (почтовая карточка). Работа выполняется в графике с применением декоративной техники.

*Оценка:* Оценка высчитывается по среднему баллу

**эскиз** (максимум 5 баллов), учитывается:

- количество вариантов различных по идее и/или композиции;
- оригинальность идеи и композиции;
- аккуратность выполнения;
- соответствие заданию.

**итоговая работа** (максимум 5 баллов), учитывается:

- знание видов открыток;
- колористическое решение;
- конструктивное решение (декоративная техника);
- умение подбирать и/или стилизовать шрифт под выбранную тематику;
- аккуратность выполнения.

### 3.2. Книжная иллюстрация

*Материалы:*

- бумага плотная формат А3-А2, картон, цветная бумага для пастели;
- карандаши, ластик, перо, тушь, краски (акрил, акварель, гуашь),
- \* ножницы простые и фигурные; макетный нож-скальпель, канцелярский нож, линейки угольники для черчения и металлические для резки; мат для резки,
- \* декоративные материалы: бисер, нитки, кружева, пайетки и т. д.

*Задание*

- Изучить виды и стилистику иллюстраций. Виды иллюстрации:

**Обложка** – полосная иллюстрация, определяющая характер, стиль и образ произведения. Для оформления названия книги и ФИО автора в обязательном порядке подобрать или разработать шрифт/шрифты.

**Заставка (полосная)** – самостоятельная иллюстрация к главе или части книги.

**Заставка (полуполосная)** – необходимо дополнить элементами оформления: буквица, орнамент, колонтитул верхний и нижний (оформление страниц); подобрать шрифт. Если выбирается вариант оформления стихотворения, то к нему разрабатывается концевая иллюстрация.

**Разворот** – в книге задействуются обе страницы и линия сгиба: в работе разрешается использовать объемную технику макетирования (типа «киригами»).

- Выбрать произведение для разработки иллюстрации из предложенного списка (см. пункт 3.3), либо предложить свой вариант

- Создать иллюстрацию по выбранному произведению, используя в композиции **художественную метафору**. Выполняется в два этапа:

**Эскиз:** на формате А4 выполнить 3-5 варианта композиции. После утверждения одного из эскизов, проработать композицию в цвете с учетом выбранной техники

**Итоговая работа** может быть выполнена на белой, черной (и др. цвета) бумаге формата А3 + (учесть рамку для паспарту). Работа выполняется в любой технике: графика, живопись, декоративная техника, макетирование.

*Оценка:* Оценка высчитывается по среднему баллу

**эскиз** (максимум 5 баллов), учитывается:

- количество вариантов различных по идее и/или композиции
- аккуратность выполнения
- соответствие заданию

**итоговая работа** (максимум 5 баллов), учитывается:

- знание видов иллюстраций
- наличие художественной метафоры
- колористическое решение
- композиционное решение
- конструктивное решение, если утверждено в эскизе
- умение подбирать и/или стилизовать шрифт под выбранную тематику
- аккуратность выполнения

### **3.3. Список произведений художественной литературы рекомендуемый для выполнения задания «Книжная иллюстрация»**

#### **Отечественная:**

А.С. Пушкин «Борис Годунов», «Медный всадник»; «Метель»

М.Ю. Лермонтов «Демон», «Мцыри»;

Н.В. Гоголь «Шинель», «Портрет», «Нос», «Вий», «Ночь перед Рождеством»;

И.С. Тургенев «Ася»;

Ф.М. Достоевский «Преступление и наказание», «Бедные люди»;

В.Г. Короленко «Слепой музыкант», «Дети подземелья»;

А.П. Чехов «Смерть чиновника», цикл «Маленькая трилогия» («Человек в футляре», «Крыжовник», «О любви»);

М. Горький «На дне», «Старуха Изергиль» (в т.ч. «Легенда о Данко», «Легенда о Ларре»);

А.И. Куприн «Гранатовый браслет», «Суламифь», «Поединок»;

И.А. Бунин «Господин из Сан-Франциско», «Тёмные аллеи» (рассказ);  
Г. Газданов «Вечер у Клэр»;  
Е. Замятин «Мы»;  
М.А. Булгаков «Мастер и Маргарита», «Записки юного врача» (один из рассказов), «Собачье сердце»;  
А.П. Платонов «В прекрасном и яростном мире» «Возвращение», «Неодушевлённый враг»;  
А.С. Грин «Алые паруса»;  
М.А. Шолохов «Судьба человека»;  
В.Г. Распутин «Прощание с Матёрой»;  
А.Н. и Б.Н. Стругацкие «Пикник на обочине».  
Василь Быков «Одна ночь»

**Зарубежная:**  
Мифы народов мира (выбрать один миф на выбор);  
Ф. Рамбле «Гаргантюа и Пантагрюэль»;  
Данте Алигьери «Божественная комедия»;  
У. Шекспир «Гамлет», «Макбет», «Кроль Лир»;  
М. де Сервантес «Дон Кихот»;  
И. Гёте «Фауст»;  
Э. Гофман «Щелкунчик», «Крошка Цахес», «Житейские воззрения кота Мурра» и др.;

Э.А. По «Падение дома Ашеров», «Маска красной смерти», поэма «Ворон»;  
М. Шелли «Франкенштейн, или Современный Прометей»;  
В. Гюго «Собор Парижской Богоматери»;  
Л. Кэррол «Алиса в стране чудес»;  
Г.Ф. Лавкрафт «Дагон», «Зов Ктулху», Тень над Иннсмутом», «Хребты Безумия»;

Дж. Р. Р. Толкин «Властелин колец»  
А. Камю «Чума»; «Посторонний»  
Ф. Кафка «Превращение», «Замок»;  
Э.М. Ремарк «На западном фронте без перемен», «Триумфальная арка»;  
Б. Брехт «Мамаша Кураж и ее дети»;  
Ф.С. Фицджеральд «Великий Гэтсби»;  
Э. Хемингуэй «Старик и море», «Кошка под дождём»;  
У. Голдинг «Повелитель мух»;  
Д. Сэллинджер «Над пропастью во ржи»;  
Р. Брэдбери «451 градус по Фаренгейту»; «Марсианские хроники», «Лекарство от меланхолии»  
Г. Бёльль «Глазами клоуна»;  
Г.Г. Маркес «Сто лет одиночества», «Полковнику никто не пишет»;  
Д. Оруэлл «Скотный двор»;  
О. Хаксли «О дивный новый мир»

## **ЗАКЛЮЧЕНИЕ**

Выполнение практических работ по курсу «МДК.05.01 Производство художественно-оформительских работ» способствует закреплению теоретических знаний, полученных на лекционных занятиях по разделам «Шрифт» и «Оформительское искусство», а также, приобретению навыков, необходимых для дальнейшей работы в дизайнерской практике.

Умение грамотно подбирать шрифты и выразительно использовать их для создания образа – залог успеха в дальнейшей профессиональной деятельности по квалификации «Исполнитель художественно-оформительских работ».

## БИБЛИОГРАФИЧЕСКИЙ СПИСОК

1. Орлов, И. И. Шрифт и типографика [Электронный ресурс] : Учебно-методическое пособие для СПО / И. И. Орлов. - Липецк, Саратов : Липецкий государственный технический университет, Профобразование, 2019. - 78 с. - ISBN 978-5-88247-940-3, 978-5-4488-0293-5.  
URL: <http://www.iprbookshop.ru/85993.html>
2. Черников Я. Г., Соболев Н. А. Построение шрифтов/Стереотипное издание – М.: ООО «Издательство «Архитектура-С», 2007. – 116 с. – ISBN 5-9647-0033-0
3. Кликушин Г. Ф. Декоративные шрифты: для художественно-оформительских работ/ Сост. Г. Ф. Кликушин.- Мн.: Полымя, 1987. – 287 с.: ил.
4. Соловьев С. А. Шрифт и декоративное оформление: Учеб. Пособие для сред. худож. заведений. – М.: Высш. шк., 1993. – 159 с: ил. – ISBN 5-06-002370-2

Построение шрифта Зодчего: буквы А-Е

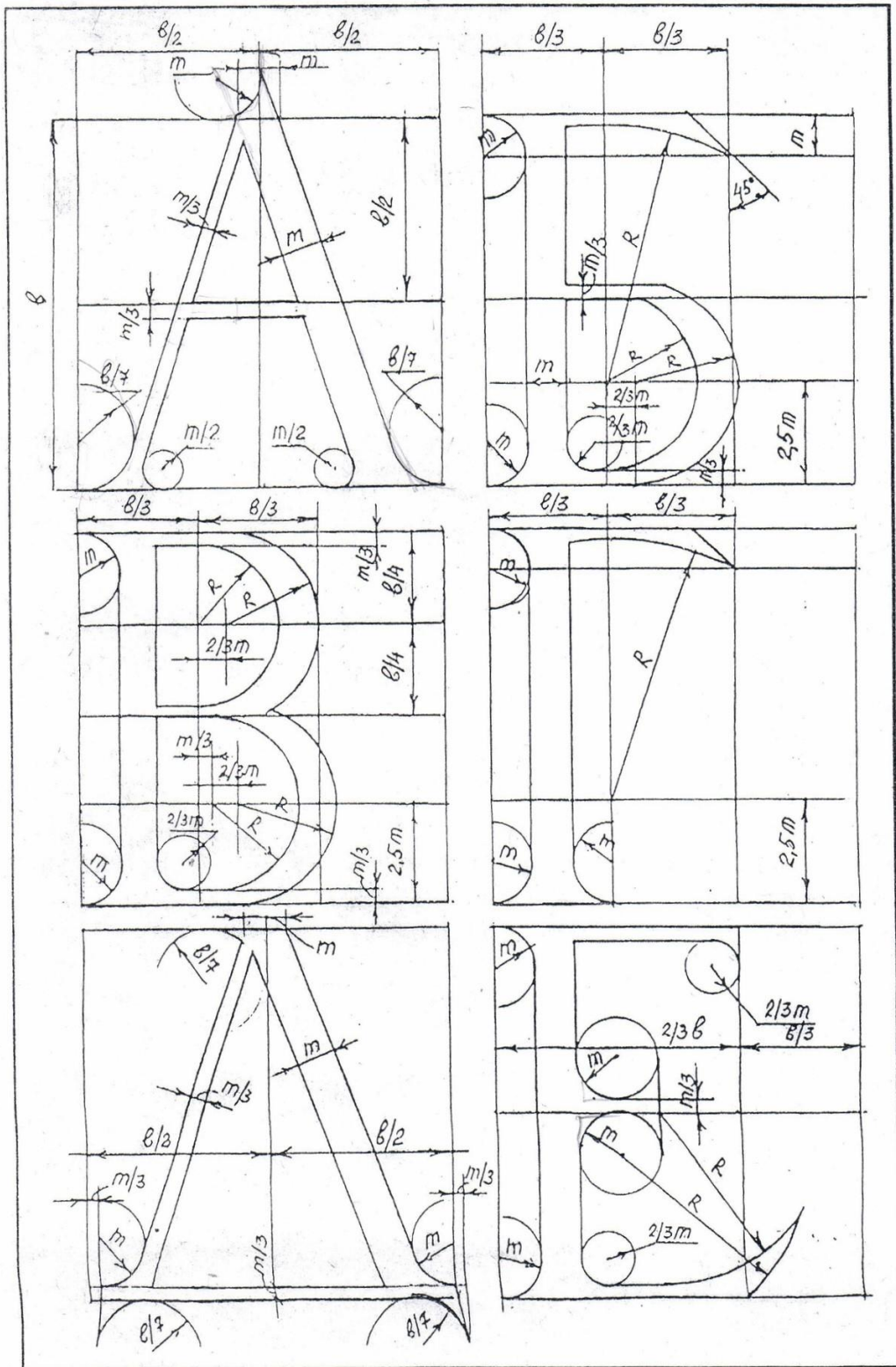

Построение шрифта Зодчего: буквы Ж-М

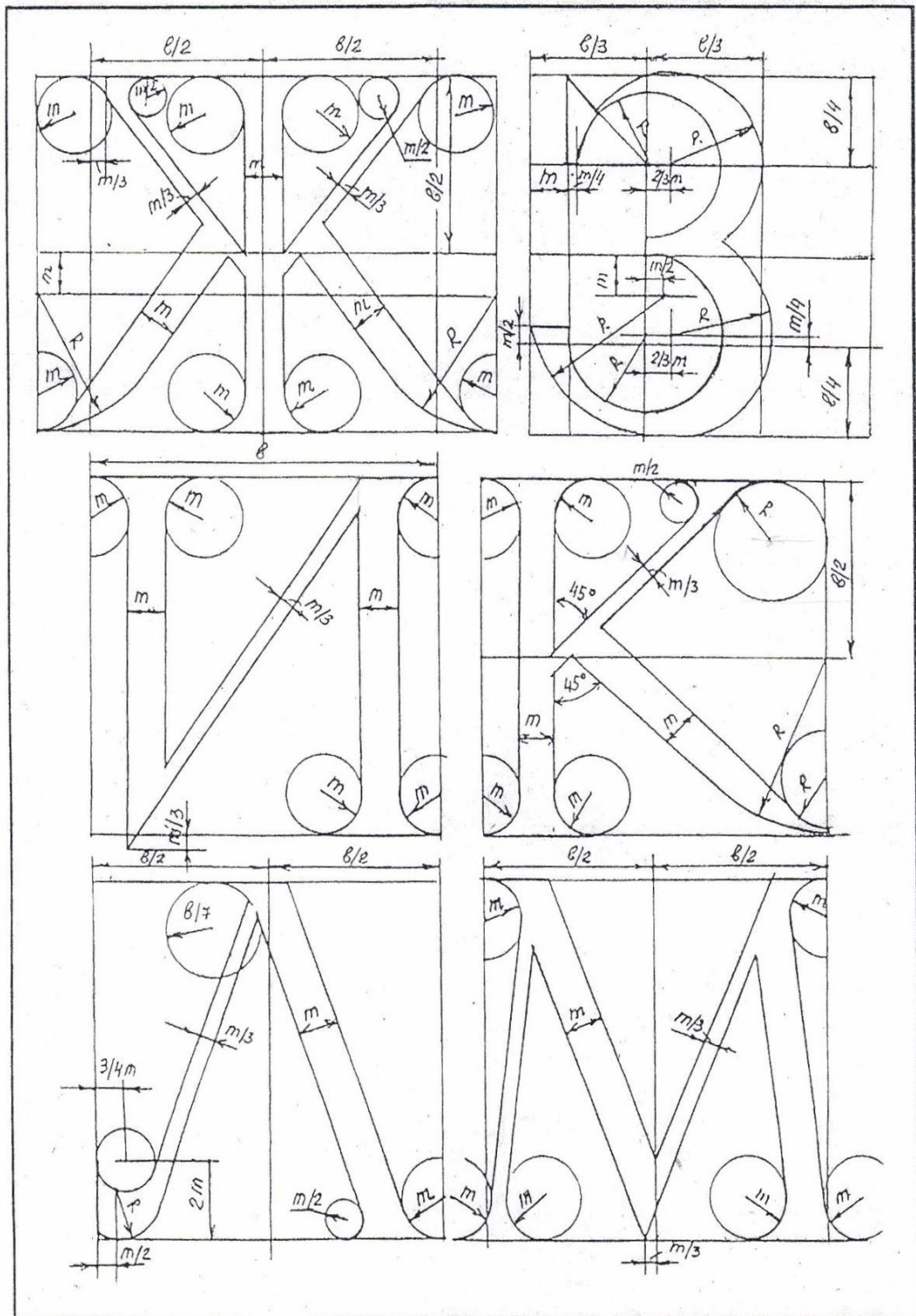



Построение шрифта Зодчего: буквы Н-Т

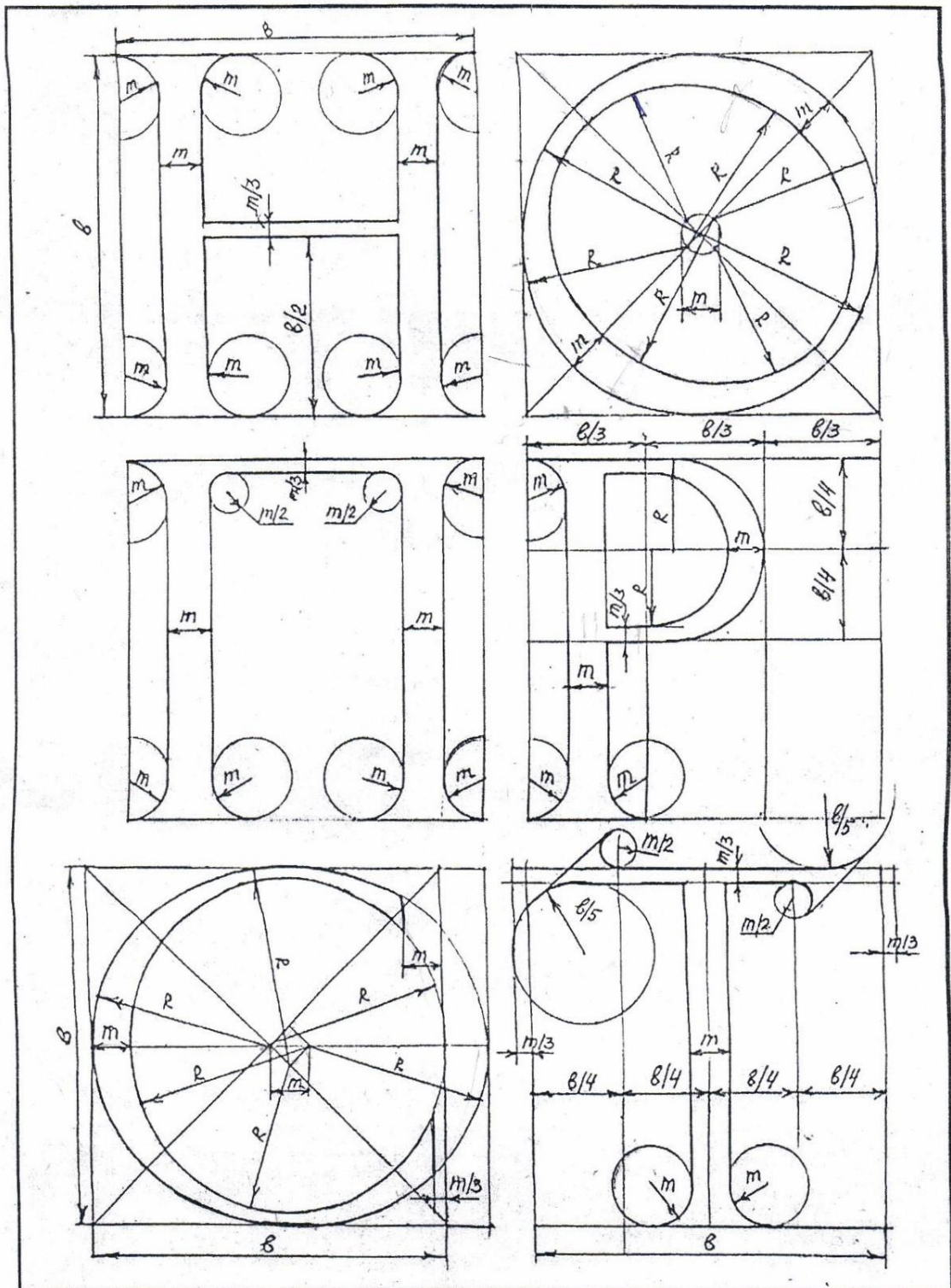

Построение шрифта Зодчего: буквы У-Ъ

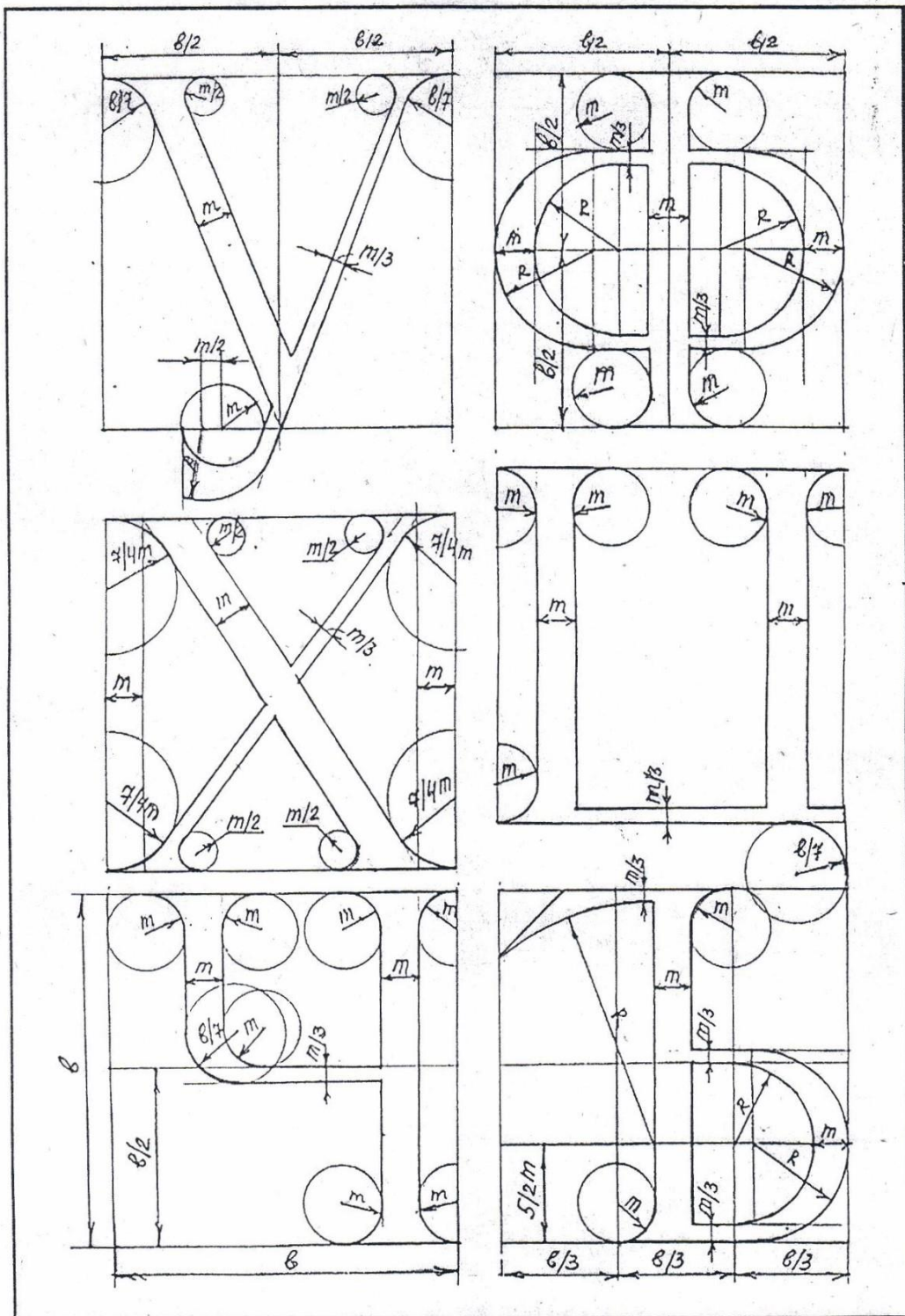

Построение шрифта Зодчего: буквы Ш-Я

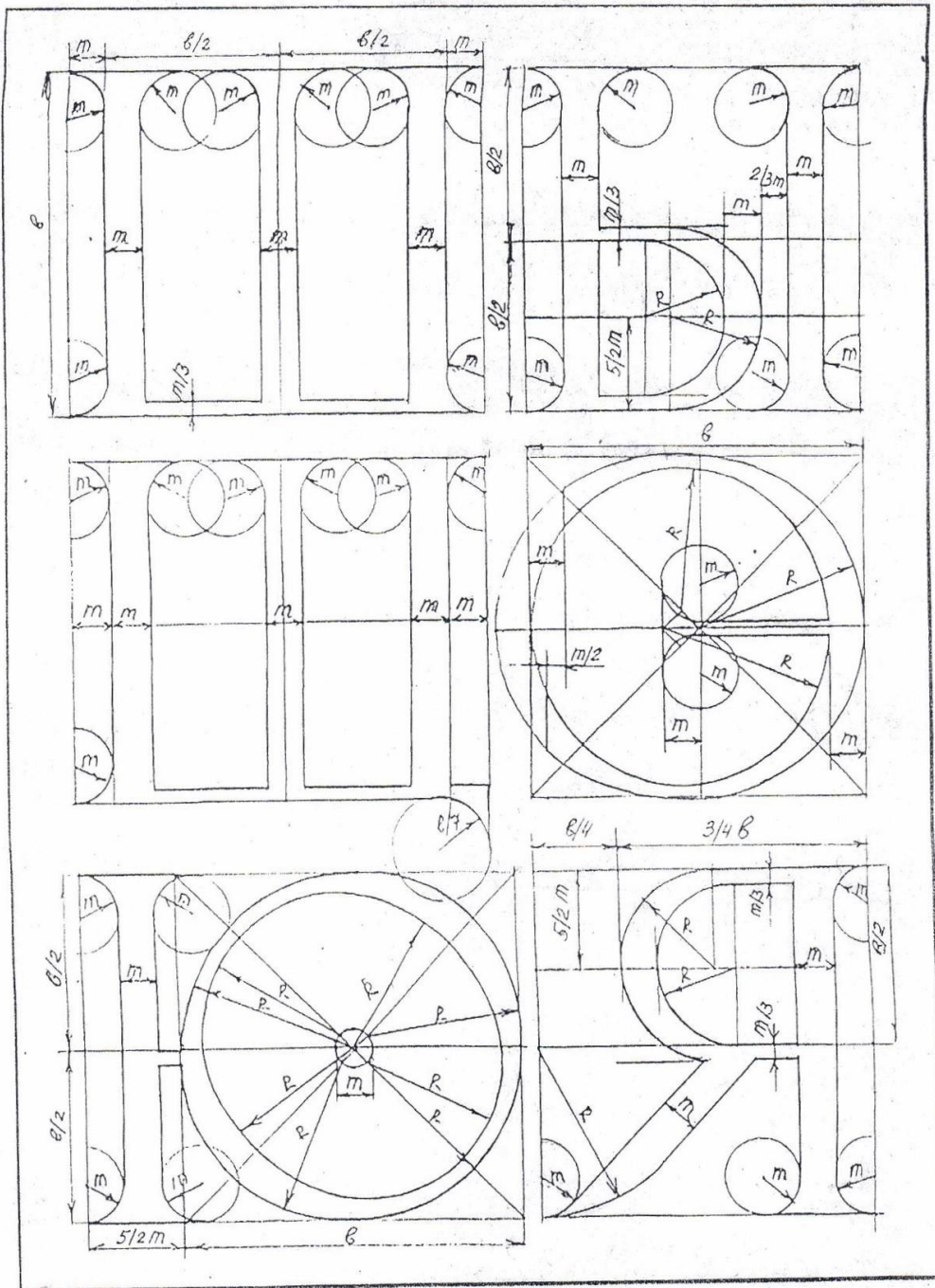

## ОГЛАВЛЕНИЕ

Введение.....	3
<b>1. ПРАКТИЧЕСКОЕ ЗАДАНИЕ «ШРИФТ ЗОДЧЕГО» .....</b>	<b>4</b>
1.1. Эскиз композиции.....	4
1.2. Упражнение по принципу построения букв в шрифте Зодчего.....	5
1.3. Упражнение «Отмывка» .....	5
1.4. Эскиз в масштабе.....	6
1.5. Перенесение композиции на планшет.....	8
1.6. Построение букв на планшете.....	9
1.7. Выполнение обводки букв.....	10
1.8. Выполнение отмывки.....	12
<b>2. ПРАКТИЧЕСКИЕ РАБОТЫ ПО РАЗДЕЛУ «ШРИФТ» .....</b>	<b>14</b>
2.1. Шрифтовая композиция по классификации шрифтовых групп.....	14
2.2. Рисунок шрифтом.....	15
<b>3. ПРАКТИЧЕСКИЕ РАБОТЫ ПО РАЗДЕЛУ «ОФОРМИТЕЛЬСКОЕ ИСКУССТВО» .....</b>	<b>16</b>
3.1. Открытка.....	16
3.2. Книжная иллюстрация.....	17
3.3. Список произведений художественной литературы рекомендуемый для выполнения задания «Книжная иллюстрация» .....	18
<b>ЗАКЛЮЧЕНИЕ.....</b>	<b>20</b>
<b>БИБЛИОГРАФИЧЕСКИЙ СПИСОК.....</b>	<b>21</b>
Приложение 1. «Построение шрифта Зодчего: буквы А-Е» .....	22
Приложение 2. «Построение шрифта Зодчего: буквы Ж-М» .....	23
Приложение 3. «Построение шрифта Зодчего: буквы Н-Т» .....	24
Приложение 4. «Построение шрифта Зодчего: буквы У-Ъ» .....	25
Приложение 5. «Построение шрифта Зодчего: буквы Ш-Я» .....	26

## **ПРОИЗВОДСТВО ХУДОЖЕСТВЕННО-ОФОРМИТЕЛЬСКИХ РАБОТ**

*Методические указания  
к выполнению практических работ  
по дисциплине "МДК.05.01 Производство  
художественно-оформительских работ"  
для студентов 2-го курса,  
обучающихся по специальности  
54.02.01 Дизайн (по отраслям)*

Составитель: А. Е. Коптелова