

МИНИСТЕРСТВО НАУКИ И ВЫСШЕГО ОБРАЗОВАНИЯ
РОССИЙСКОЙ ФЕДЕРАЦИИ

Федеральное государственное бюджетное образовательное учреждение
высшего образования

«Воронежский государственный технический университет»

Кафедра экономической безопасности

КУРСОВОЕ ПРОЕКТИРОВАНИЕ

*МЕТОДИЧЕСКИЕ УКАЗАНИЯ
к оформлению курсовых проектов и работ
для студентов, обучающихся по образовательным программам
бакалавриата, специалитета и магистратуры
всех форм обучения*



Воронеж 2022

УДК 371.385(07)

ББК 65.05я7

Составители:

*док-р экон. наук, доц. С. В. Свиридова
канд. экон. наук, доц. И. А. Калашникова*

Курсовое проектирование: методические указания к оформлению курсовых проектов и работ для обучающихся по образовательным программам бакалавриата, специалитета и магистратуры всех форм обучения / ФГБОУ ВО «Воронежский государственный технический университет»; сост.: С. В. Свиридова, И. А. Калашникова. – Воронеж: Изд-во ВГТУ, 2022. – 37 с.

Методические указания включают описание по оформлению курсовых проектов и работ, а также рекомендуемой литературы.

Предназначены для выполнения курсовой работы (проекта) по любой дисциплине для обучающихся по образовательным программам высшего образования-программам бакалавриата, специалитета и магистратуры ФЭМИТ всех форм обучения.

Методические указания подготовлены в электронном виде и содержатся в файле МУ оформления КР 2022. pdf.

Библиогр.: 3 назв.

УДК 371.385(07)

ББК 65.05я7

***Рецензент** – А. В. Красникова, канд. экон. наук, доц.
кафедры экономической безопасности ВГТУ*

*Издается по решению редакционно-издательского совета
Воронежского государственного технического университета*

ВВЕДЕНИЕ

В ходе освоения образовательной программы обучающиеся согласно учебному плану выполняют ряд работ: рефераты, курсовые работы (проекты).

Данные требования устанавливают общие правила подготовки, оформления и защиты курсовых проектов и работ в ВГТУ, выполняемых обучающимися ВГТУ, завершающими освоение основных профессиональных образовательных программ высшего образования - программ бакалавриата, специалитета, магистратуры, где основой является «Положение о курсовых проектах и работах по программам высшего образования-программам бакалавриата, специалитета, магистратуры» П 2.01.29-2016 («Система менеджмента качества»). утвержденного приказом от «Об» сентября 2016 г. №А 6/1.

В данных методических рекомендациях приведены примеры и даны подробные пояснения по оформлению отдельных элементов работ обучающихся (заголовки, таблицы, рисунки, формулы, ссылки, библиографический список и проч.).

При разработке данных Методических рекомендаций были учтены требования следующих документов:

- ГОСТ 9327-60 Бумага и изделия из бумаги. Потребительские форматы (с изменениями № 1,2,3,4,5).
- ГОСТ 8.417-2002 ГСИ. Единицы величин (с поправками);
- ГОСТ Р 7.0.12-2011 Система стандартов по информации, библиотечному и издательскому делу (СИБИД). Библиографическая запись. Сокращения слов и словосочетаний на русском языке. Общие требования и правила (перездание);
- ГОСТ 7.32-2017 Система стандартов по информации, библиотечному и издательскому делу (СИБИД). Отчет о научно-исследовательской работе. Структура и правила оформления (с Поправками);
- ГОСТ Р 7.0.99-2018 (ИСО 214:1976) Система стандартов по информации, библиотечному и издательскому делу (СИБИД). Реферат и аннотация. Общие требования;
- ГОСТ Р 7.0.100 - 2018 Система стандартов по информации, библиотечному и издательскому делу (СИБИД). Библиографическая запись. Библиографическое описание. Общие требования и правила составления (с поправкой);
- ГОСТ 2.105-2019 ЕСКД. Общие требования к текстовым документам;
- ГОСТ Р 7.0.7-2021 Система стандартов по информации, библиотечному и издательскому делу. Статьи в журналах и сборниках. Издательское оформление.

1 ЦЕЛЬ И ЗАДАЧИ КУРСОВОЙ РАБОТЫ

Курсовая работа является одним из видов учебной работы обучающегося и представляет собой исследования, проводимые обучающимися самостоятельно под руководством преподавателя. Работа представляет собой разработку

конкретной темы учебной дисциплины небольшого объема с элементами научного анализа, отражающая приобретенные обучающимся теоретические знания и практические навыки, умение работать с литературой, анализировать источники, делать обоснованные выводы.

Курсовая работа является неотъемлемой частью образовательного процесса, формой самостоятельной научно-исследовательской деятельности обучающихся. Она направлена на закрепление, углубление и обобщение знаний, обучающихся по изучаемым дисциплинам, полученных ими в ходе учебных занятий, овладение методами научных исследований, формирование навыков самостоятельного изучения материала, а также на развитие аналитической деятельности у обучающихся, включающей в себя работу с различными источниками информации на бумажных и электронных носителях.

Выполнение обучающимися курсовых работ является подготовительной ступенью к написанию выпускных квалификационных работ.

Назначение курсовой работы заключается в развитии познавательной самостоятельности будущего специалиста, его умений приобретать, анализировать, перерабатывать и делать самостоятельные выводы в отношении профессионально значимых знаний.

Целью выполнения курсовой работы является систематизация и закрепление полученных теоретических знаний и практических умений, овладение методикой или навыками самостоятельного решения конкретных профессиональных задач на основе ранее приобретенных знаний, овладение начальными навыками исследовательской деятельности.

Задачи курсовой работы:

- формирование навыка самостоятельного проведения исследования, анализа и обобщения полученных результатов;
- формирование умений применять теоретические знания при решении поставленных задач на практике;
- формирование умения работать со справочными, нормативными и другими правовыми актами, эмпирическим материалом, а также с учебной и научной литературой;
- овладение современными методами поиска и обработки информации и использования информационных ресурсов.

При выполнении курсовой работы студент должен продемонстрировать способности:

- выдвигать научную (рабочую) гипотезу;
- собирать и обрабатывать информацию по теме;
- изучать и критически анализировать полученные материалы;
- систематизировать и обобщать имеющуюся информацию;
- самостоятельно решать поставленные творческие задачи;
- логически обосновывать и формулировать выводы, предложения и рекомендации. Курсовая работа требует от студента глубокого ознакомления с литературой по данной проблеме, сопоставления и оценки спорных точек зрения, формулирования собственной позиции и соответствующего ее обоснования.

Целью выполнения курсовых проектов и курсовых работ является формирование у обучающихся общекультурных и профессиональных компетенций, сформулированных в образовательной программе подготовки и учебной программе дисциплины в виде знаний, умений, владения навыками, опыта деятельности и профессионально значимых качеств личности.

Курсовые проекты и курсовые работы выполняются в строгом соответствии с учебным планом направления подготовки (специальности), рабочей программой по дисциплине и в утвержденные календарным учебным графиком интервалы времени. Курсовая работа (проект) может проводиться как в ходе изучения теоретического курса дисциплины, так и после завершения её изучения.

2 ТЕМАТИКА КУРСОВЫХ РАБОТ (КУРСОВЫХ ПРОЕКТОВ)

2.1 Тематика курсовых работ (курсовых проектов) разрабатывается преподавателями, ведущими курсовое проектирование, и утверждается заведующим кафедрой.

2.2 Примерные темы курсовых работ (курсовых проектов) указываются в рабочих программах учебных дисциплин. Количество тем должно быть достаточным для выдачи в учебной группе каждому обучающемуся индивидуальному заданию.

2.3 Тема курсовых работ (курсовых проектов) может быть предложена обучающимся при условии обоснования им ее целесообразности и соответствия содержания проекта (работы) дисциплине, по которой курсовая работа (курсовой проект) выполняется.

2.4 В рамках групповой формы обучения допускается выполнение курсовой работы (проекта) по одной теме несколькими обучающимися с определением объёма выполнения и содержания индивидуального задания для каждого обучающегося.

2.5 Темы курсовых работ (курсовых проектов) рекомендуется базировать на фактическом материале профильных предприятий и учреждении, на научных работах сотрудников кафедры.

2.6 Темы курсовых работ (курсовых проектов) могут быть также связаны с программой производственной практики обучающихся, а для лиц, обучающихся на заочной форме обучения - с их непосредственной работой.

2.7 Курсовой проект может носить конструкторскую, технологическую, информационно-программную, проектно-экономическую, системно-проектную направленность. От тематической направленности проекта зависят структура и содержание основной часть пояснительной записки.

2.8 Курсовая работа (КР) может носить реферативный, расчётно-практический, опытно-экспериментальный или исследовательский характер.

2.9 Руководитель курсовой работы обеспечивает методическое и научное руководство, составление совместно с обучающимся плана выполнения курсовой работы, индивидуальные консультации по составленному плану (которые также проводятся назначенным при необходимости консультантом), контроль

за самостоятельной работой обучающегося, оценку содержания и оформления курсовой работы и написание отзыва на КР, получившую допуск к защите.

2.10 Руководитель КР имеет право выбрать форму организации взаимодействия с обучающимся, устанавливает периодичность личных встреч обучающегося с назначенным консультантом в рамках согласованного плана подготовки КР.

Взаимодействие обучающегося с руководителем (консультантом) в рамках подготовки курсовой работы может осуществляться, в том числе, и посредством инструментария электронной информационно-образовательной среды.

3 ТРЕБОВАНИЯ К СОДЕРЖАНИЮ И СТРУКТУРЕ КУРСОВОЙ РАБОТЫ (КУРСОВОГО ПРОЕКТА)

Подготовка и написание работы включает следующие этапы:

- выбор темы курсовой работы;
- подбор литературы и нормативных правовых актов к выбранной теме, который осуществляется студентом самостоятельно на основе предлагаемого перечня литературы по дисциплине, а также библиографических каталогов по соответствующей теме;
- изучение подобранной литературы, что предполагает конспектирование источников. Результатом этой работы должна стать систематически изложенная информация, полностью раскрывающая содержание темы;
- изложение содержания курсовой работы обязательно предваряется составлением плана. План служит основой для определения структуры работы: введение, 2-3 главы по изложению содержания, заключение и список литературы.

Выбор темы - важный этап, по существу являющийся началом работы над избранной проблемой. Студент вправе избрать иную тему своего исследования, если она актуальна для теории или практики. Тема – это наикратчайшая форма предъявления содержания всей работы, отражающая её сущность.

После избрания темы курсовой работы студент должен заняться подбором основной литературы, освещающей вопросы избранной темы. Подбор и изучение литературных источников - важный, сложный и трудоемкий этап в подготовке курсовой работы. Перечень литературы по теме не должен быть слишком объемным, так как нередко это может затруднить процесс работы. В перечень работ, подлежащих использованию, следует включать не только крупные монографические исследования, но и статьи по соответствующим вопросам. Кроме того, при подборе литературы студент просматривает информацию на официальных сайтах.

После выбора темы и предварительного ознакомления с основной литературой составляется план работы, в соответствии с которым ведется изложение материала. Выделение определенных аспектов, конкретных вопросов, установление очередности их изложения помогает сделать работу стройной, логичной. План удерживает автора от неоправданного отклонения от утвержденной темы.

В плане определяются конкретные вопросы. В ходе сбора материала по теме первоначальный план может изменяться и дополняться. Однако основным круг вопросов, рассматриваемых в работе, следует очертить в самом начале работы. Иначе может произойти «разбрасывание» темы, что лишит работу стройности, конкретности и законченности.

Структура курсовой работы (проекта) включает в себя следующие основные элементы в порядке их расположения:

- титульный лист;
- задание на курсовое проектирование (не является обязательным для курсовых работ);
- содержание;
- введение;
- основная часть;
- заключение;
- библиографический список;
- приложения.

Титульный лист является первой страницей курсовой работы (проекта) и оформляется по установленной форме. Титульный лист содержит наименование темы работы и данные о студенте. Сведения об авторе и руководителе удостоверяются личными подписями. Титульный лист не нумеруется.

В содержании приводятся все разделы (главы) и подразделы (параграфы) курсовой работы (проекта), пронумерованные арабскими цифрами, и указываются страницы, с которых они начинаются. Причем, разделы плана должны полностью соответствовать заголовкам глав и параграфов в тексте работы. Сокращенная редакция не допускается. Оглавление является третьей страницей курсовой работы.

Во введении обозначается проблема, избранная для изучения, обосновывается ее актуальность, практическая значимость и другие мотивы; показывается степень ее разработки, место и значение в соответствующей области науки или практики, дается анализ источников и литературы, определяются объект, предмет, цели и задачи, методика исследования.

В основной части работы, состоящей из нескольких глав (разделов), каждая из которых делится на два-три параграфа, излагается материал темы, решаются задачи, поставленные во введении. Содержание глав и параграфов работы должно отвечать их названиям, соответствовать и раскрывать название темы курсовой работы (проекта); сравнительный анализ, постановку научных проблем и обоснованные предложения по их решению. Рекомендуется, чтобы главы и параграфы соответствовали друг другу по объему. Каждую главу целесообразно завершать краткими выводами, что способствует усилению логики проводимого исследования.

Требования к содержательной части подробно излагает преподаватель в методических рекомендациях по написанию курсовой работы (проекта).

Заключение - самостоятельная часть курсовой работы (проекта). Заключение не должно содержать пересказ содержания исследования. Здесь подво-

дятся итоги теоретической и практической разработки темы, предлагаются обобщения и выводы по исследуемой теме, формулируются рекомендации и предложения, могут намечаться задачи для дальнейшего углубления темы в выпускной квалификационной работе. Из текста заключения должно быть ясно, что цель и задачи работы полностью выполнены. Заключение завершается оценкой перспектив исследуемой проблемы в целом.

Библиографический список помещается после заключения. Включенные в список источники должны иметь отражение в тексте работы. Список источников свидетельствует о степени изученности проблемы и сформированное у обучающегося навыков самостоятельной работы. Библиографический список должен содержать, как правило, не менее 25 наименований (минимум 2 источника должны быть на иностранном языке).

В приложения включаются: справочные материалы, таблицы, схемы, нормативные документы, образцы документов, инструкции, методики (иные материалы), разработанные в процессе выполнения работы, иллюстрации вспомогательного характера, формулы и т.д.. Связь приложений с текстом осуществляется с помощью ссылок, которые заключаются в круглые скобки.

В качестве дополнительного к основному графическому материалу могут быть отнесены распечатки слайдов презентации, подготовленные к публичной защите.

Курсовая работа является творческой, авторской работой студента. Студенту следует помнить, что за достоверность информации и обоснованность принятых в работе решений ответственность несет он сам. Научный руководитель не является соисполнителем работы, он осуществляет методическую и консультационную помощь в выполнении курсовой работы студентом.

4 ТРЕБОВАНИЯ К ОФОРМЛЕНИЮ КУРСОВОЙ РАБОТЫ (КУРСОВОГО ПРОЕКТА)

4.1 Общие правила оформления курсовой работы

Оформление курсовой работы в целом как текстового документа (и в бумажном и в электронном виде) должно выполняться в соответствии с «ГОСТ Р 7.0.97-2016. Национальный стандарт Российской Федерации. Система стандартов по информации, библиотечному и издательскому делу. Организационно-распорядительная документация. Требования к оформлению документов».

4.1.1 Курсовая работа должна быть выполнена в печатном виде на одной стороне листа белой бумаги формата А4 по ГОСТ 9327-60 «Бумага и изделия из бумаги. Потребительские форматы».

Допускается представлять иллюстрации (чертежи, графики, схемы, компьютерные распечатки, диаграммы, фотоснимки) и таблицы на листах формата А3 в виде приложений.

4.1.2 Текст КР следует печатать, соблюдая следующие размеры полей:

- правое — 10 мм;
- левое — 20 мм;

- верхнее — 20 мм;
- нижнее — 10 мм;

Набор текста в редакторе Microsoft Word должен удовлетворять следующим требованиям: шрифт Times New Roman, кегль 14, цвет шрифта – черный, межстрочный интервал – 1,5. Текст должен быть отформатирован по ширине страницы с применением автоматического переноса слов, первая строка с абзацным отступом 1,25 см.

Разрешается использовать компьютерные возможности акцентирования внимания на определенных терминах, формулах, теоремах, выделяя их полужирным шрифтом. Распечатка курсовой работы должна проводиться в режиме качественной печати.

4.1.3 Страницы курсовой работы следует нумеровать арабскими цифрами, соблюдая сквозную нумерацию по всему тексту, включая приложения.

Номер страницы проставляют в центре нижней части страницы без точки.

Титульный лист включается в общую нумерацию страниц. Номер страницы на титульном листе не проставляют.

Иллюстрации и таблицы на листах формата А3 курсовой работы учитывают как одну страницу.

4.1.4 Общий объем курсовой работы устанавливают преподаватели кафедры в соответствии с уровнем высшего образования (бакалавриат/ специалитет/ магистратура).

4.2 Требования к оформлению структурных элементов курсовых проектов и курсовых работ

4.2.1 Независимо от объема, текст курсовой работы содержит следующие структурные элементы:

- титульный лист;
- задание на курсовую работу (или КП);
- содержание;
- введение;
- основная часть;
- заключение;
- библиографический список;
- приложения.

Обязательные структурные элементы выделены полужирным шрифтом.

4.2.2 Наименования структурных элементов «СОДЕРЖАНИЕ», «ВВЕДЕНИЕ», «ЗАКЛЮЧЕНИЕ», «БИБЛИОГРАФИЧЕСКИЙ СПИСОК», «ПРИЛОЖЕНИЕ» служат заголовками этих структурных элементов.

Заголовки структурных элементов следует располагать по центру строки без точки в конце и печатать прописными буквами, не подчеркивая.

Расстояние между заголовком и текстом должно быть равно одной строке.

Каждый структурный элемент курсовой работы следует начинать с новой страницы. Страница КР должна быть заполнена текстом не менее чем на 1/3 часть.

4.2.3 Титульный лист

4.2.3.1 Титульный лист является первой страницей курсовой работы, форма титульного листа приведена в **приложении А**.

В строке «факультет/институт» обучающиеся указывают полное название факультета или института ВГТУ.

4.2.3.2 Допускается заполнять форму титульного листа либо на компьютере, либо от руки четким почерком чернилами или пастой только одного цвета (черного, синего или фиолетового). Номер на титульном листе не проставляется.

4.2.4 Задание на курсовую работу

Задание на курсовую работу оформляют в соответствии с **приложением Б**. Допускается заполнять форму листа задания либо на компьютере, либо от руки четким почерком тушью, чернилами или пастой только одного цвета (черного, синего или фиолетового).

4.2.5 Содержание

Содержание включает все структурные элементы курсовой работы с указанием номеров страниц, с которых они начинаются.

Для основной части приводятся наименования всех разделов, подразделов, пунктов (если они имеют наименование). Приложения указываются с их наименованием. Пример составления содержания приведен в **приложении В**.

4.2.6 Введение

Введение должно содержать оценку современного состояния решаемой проблемы, обоснование необходимости проведения работы.

Во введении должны быть показаны цели и задачи работы, актуальность и новизна темы. Не допускается введение составлять как аннотацию и не рекомендуется во введение включать таблицы и рисунки. Введение не нумеруется как раздел.

4.2.7 Основная часть

4.2.7.1 В основной части приводят данные, отражающие сущность, методику и основные результаты выполненной курсовой работы.

Основная часть, как правило, должна содержать:

- рассмотрение теоретического материала из литературных источников по исследуемой проблеме;
- постановку задачи курсовой работы;
- теоретическую и экспериментальную части, включающие методы и средства исследований, математические модели, расчеты;
- анализ полученных результатов.

4.2.7.2 Основную часть следует делить на разделы, подразделы и пункты. Пункты при необходимости могут делиться на подпункты.

Разделы должны иметь порядковую нумерацию в пределах всего текста КР, за исключением приложений.

Пример – 1, 2, 3 и т.д.

Номер подраздела или пункта включает номер раздела и порядковый номер подраздела или пункта, разделенные точкой.

Пример – 1.1, 1.2, 1.3 и т.д.

После номера раздела, подраздела в тексте точку не ставят.

Если раздел или подраздел имеет только один пункт, или пункт имеет только один подпункт, то нумеровать его не следует.

4.2.8 Разделы, подразделы должны иметь **заголовки**. Пункты, как правило, заголовков не имеют.

Заголовки основной части курсовой работы (разделов и подразделов) следует печатать с абзацного отступа, с прописной буквы, шрифт Times New Roman, кегль 14, не выделяя их полужирным шрифтом, без точки в конце. Переносы в заголовках не допускаются. Расстояние между заголовком и текстом должно быть равно одной строке.

4.2.9 **Текст** курсовой работы должен быть выполнен с соблюдением общих требований, установленных ГОСТ 2.105-2019 к текстовым документам.

В тексте курсовой работы не допускается:

- применять для одного и того же понятия различные научно-технические термины, близкие по смыслу (синонимы),
- применять сокращения слов, кроме установленных ГОСТ Р 7.0.12-2011, а также правилами русской орфографии;
- применять обозначения нормативных документов (ГОСТ, ОСТ, СТП), технических условий (ТУ) и других документов без регистрационного номера;
- единицы физических величин – с отступлением от ГОСТ 8.417-2002.

4.2.10 Оформление перечислений

Внутри пунктов или подпунктов могут быть приведены **перечисления**.

Пример оформления **перечислений**:

—

а)

1)

2)

б)

Перед каждой позицией перечисления следует ставить дефис или, при необходимости, ссылки в тексте курсовой работы на одно из перечислений, строчную букву, после которой ставится скобка. Для дальнейшей детализации перечислений необходимо использовать арабские цифры, после которых ставится скобка, а запись производится с абзацного отступа, как показано в примере.

4.2.11 Оформление иллюстраций

4.2.11.1 Иллюстрации (чертежи, графики, диаграммы, схемы, фотоснимки, компьютерные распечатки) следует располагать непосредственно после текста, в котором они упоминаются впервые или на следующей странице.

4.2.11.2 Иллюстрации следует нумеровать арабскими цифрами сквозной нумерацией или нумерацией в пределах раздела.

Пример. Рисунок 1 или Рисунок 1.1

На все иллюстрации должны быть ссылки в тексте курсовой работы:

Пример ссылки на рисунок: ...представлено на рисунке 1.
... предложение. (рисунок 1.1)

Иллюстрации могут иметь наименование и пояснительные данные (подрисуночный текст). Слово «Рисунок» и наименование (без точки в конце) располагают по центру строки и помещают после пояснительных данных

Пример. Рисунок 1 – Детали прибора

Пример оформления рисунка с пояснительными данными приведен в приложении Г.

4.2.11.3 Иллюстрации каждого приложения обозначают отдельной нумерацией арабскими цифрами с добавлением перед цифрой номер приложения.

Пример. Рисунок А.1 – Механический индикатор прочности камня

4.2.12 Оформление таблиц

4.2.12.1 Таблицы, также как иллюстрации, следует нумеровать арабскими цифрами сквозной нумерацией или нумерацией в пределах раздела. Наименование таблицы (при его наличии) следует помещать над таблицей слева, без абзацного отступа через тире с ее номером.

Пример. Таблица 1 – Основные единицы СИ

На все таблицы должны быть ссылки в тексте курсовой работы:

Пример. ...приведено в таблице 1.
...текст (таблица 1).

4.2.12.2 Таблицу следует располагать непосредственно после текста, в котором она упоминается впервые, или на следующей странице. Расстояние между таблицей и текстом должно быть равно одной строке.

Допускается в таблице при необходимости уменьшать размер шрифта Times New Roman до кегль 10.

4.2.12.3 Допускается помещать таблицу вдоль длинной стороны страницы (при использовании альбомного формата листа). В этом случае номер страницы проставляют, как и на всех страницах курсовой работы, в центре нижней части страницы без точки.

Если в конце страницы таблица прерывается и ее продолжение будет на следующей странице, в первой части таблицы нижнюю горизонтальную линию, ограничивающую таблицу не проводят.

В перенесенной части таблицы должна сохраняться ее головка (шапка) или пронумерованная строка первой части таблицы. Над перенесенной частью пишут слева слова «Продолжение таблицы» с указанием ее номера.

4.2.12.4 Графу (столбец) «**Номер по порядку**» в таблицу включать не допускается. При необходимости нумерации показателей, параметров или других данных, порядковые номера следует указывать в первой графе (столбце) таблицы непосредственно перед их наименованием.

4.2.12.5 **Таблицы каждого приложения** обозначают отдельной нумерацией арабскими цифрами с добавлением перед цифрой обозначения приложения с точкой.

Пример. Таблица А.1 – Название таблицы

4.2.13 Оформление формул и уравнений

4.2.13.1 Математические формулы и уравнения набираются в редакторе формул. Формулы и уравнения следует выделять из текста в отдельную строку и располагать по центру строки. Выше и ниже каждой формулы или уравнения должно быть оставлено не менее одной свободной строки. Если уравнение не умещается в одну строку, оно должно быть перенесено на следующую строку только на знаках выполняемых операций, причем знак в начале следующей строки повторяют.

Для знака умножения в формулах и уравнениях следует применять символ «*», либо «•». При переносе таблицы -только знак «*».

4.2.13.2 Пояснение символов и числовых коэффициентов следует приводить непосредственно под формулой. Пояснение каждого символа следует давать с новой строки в той же последовательности, в которой символы приведены в формуле.

На все формулы должны быть ссылки в тексте курсовой работы

Первая строчка пояснения должна начинаться со слова «где» без двоеточия после него, без абзацного отступа, как показано в примере .

Пример. Плотность (P), кг/м³ каждого образца, вычисляют по формуле (1):

$$P = m/V, \quad (1)$$

где m – масса образца, кг;
 V – объем образца, м³.

4.2.13.3 Формулы следует нумеровать порядковой нумерацией в пределах всего текста курсовой работы или в пределах раздела арабскими цифрами в круглых скобках в крайнем правом положении на строке.

4.2.13.4 Формулы, помещаемые в приложениях, должны нумероваться отдельной нумерацией арабскими цифрами в пределах каждого приложения с добавлением перед каждой цифрой обозначения приложения

Пример. ... формула (А.1)

4.2.14 Оформление ссылок на использованные источники

4.2.14.1 Нумерация ссылок на использованные источники ведется арабскими цифрами в тексте курсовой работы. Ссылки на использованные источники следует указывать порядковым номером без точки, который заключают в квадратные скобки.

Например, текст [2].

Под этим номером помещают библиографическое описание данного источника в списке литературы.

4.2.14.2 Если использованными источниками являются нормативные документы (стандарты, технические регламенты, технические условия, правила и др.), то в тексте курсовой работы указывают только их обозначение, без года их утверждения, а год утверждения и другие сведения размещают в библиографическом списке литературы.

4.2.15 Оформление сносок

4.2.15.1 При необходимости дополнительного пояснения в тексте его допускается оформлять в виде сноски. Знак сноски ставят непосредственно после того слова, числа символа, предложения, к которому дается пояснение.

Знак сноски выполняют надстрочно арабскими цифрами со скобкой. Нумерация сносок отдельная для каждой страницы.

4.2.15.2 Сноску располагают в конце страницы с абзацного отступа, отделяя от текста короткой горизонтальной линией слева. Сноску к данным предложениям и рекомендации по использованию, включая внедрение.

Заключение не нумеруется как раздел.

4.2.16 Оформление библиографического списка

4.2.16.1 Список литературы должен содержать сведения об источниках, использованных при выполнении курсовой работы. Сведения об источниках следует располагать **в алфавитном порядке**, нумеровать арабскими цифрами без точки печатать с абзацного отступа.

4.2.16.2 Описание источников осуществляется в соответствии с требованиями ГОСТ Р 7.0.100 - 2018. В **приложении Д** представлены примеры оформления библиографического описания в зависимости **от вида источника**.

4.2.17 Приложения

4.2.17.1 Приложения оформляют как продолжение курсовой работы на последующих ее листах. На все приложения должны быть даны ссылки в тексте и приложения располагают в порядке ссылок на них.

В приложения следует включать:

- графики, таблицы, диаграммы различных цифровых данных;
- рисунки;
- справочные материалы;
- протоколы и акты испытаний;
- схемы структурные, функциональные, принципиальные;
- описание установок, применяемых при проведении испытаний;
- методики проведения испытаний;
- схемы алгоритмов и программ задач, решаемых в процессе выполнения курсовой работы;
- другие документы, используемые при выполнении курсовой работы и не вошедшие в основную часть.

4.2.17.2 Каждое приложение следует начинать с новой страницы с указанием по центру строки слова «ПРИЛОЖЕНИЕ» и его обозначения.

Обозначают приложения заглавными буквами русского алфавита, начиная с А, за исключением букв Ё, З, Й, О, Ч, Ъ, Ы, Ь.

4.2.17.3 В случае полного использования букв русского алфавита, допускается обозначение буквами латинского алфавита за исключением букв I и O. Если в курсовой работы одно приложение, оно обозначается «ПРИЛОЖЕНИЕ А».

5 ОРГАНИЗАЦИИ ВЫПОЛНЕНИЯ КУРСОВЫХ ПРОЕКТОВ И КУРСОВЫХ РАБОТ

5.1 Кафедра, ведущая курсовое проектирование, обязана разработать методические указания по выполнению курсового проекта (курсовой работы) в рамках учебно-методического комплекса дисциплины. В методических указаниях должны быть определены цель и задачи проекта (работы), характер исходных данных, примерный объем и содержание отдельных частей курсовой проекта (работы), а также порядок их выполнения.

5.2 Общее руководство и контроль хода выполнения курсового проекта (работы) осуществляет преподаватель соответствующей дисциплины.

5.3 Курсовой проект выполняется в соответствии с заданием, выданным руководителем проекта.

5.4 Руководитель несёт ответственность за содержание и соответствие допущенного к защите курсового проекта выданному заданию.

5.5 Руководство курсовым проектом (работой) преподаватель осуществляет в виде индивидуальных и групповых консультаций, расписание которых доводится до обучающихся при выдаче задания.

5.6 Консультации по выполнению курсового проекта (работы) проводятся в рамках объёма времени аудиторных занятий, отводимых в учебном плане на консультации по курсовому проекту (работе), и в форме дополнительных занятий.

5.7 Основными функциями руководителя курсового проекта (работы) являются:

- консультирование по вопросам содержания и последовательности выполнения;
- оказание помощи обучающемуся в подборе необходимой литературы; контроль хода выполнения курсового проекта (работы);
- подготовка письменных замечаний на представленный обучающимися промежуточный или итоговый материал;
- организация защиты обучающимися курсового проекта (работы).

6 ЗАЩИТА КУРСОВЫХ ПРОЕКТОВ И КУРСОВЫХ РАБОТ

6.1 Защита курсового проекта (работы) является обязательным заключительным этапом курсового проектирования. Она проводится за счёт времени, предусмотренного обучающемуся на выполнение курсового проекта (работы).

6.2 Сроки защиты курсового проекта (работы) сообщаются обучающимся при выдаче задания и указываются в задании. Защита должна проводиться не позднее начала экзаменационной сессии.

6.3 Графическая часть курсового проекта и пояснительная записка к курсовому проекту (работе) сдаётся на проверку руководителю курсового проектирования не позднее, чем за трое суток до защиты. Руководитель принимает решение о допуске курсового проекта (работы) к защите, делая об этом запись на титульном листе, или возвращает курсовой проект (работу) на доработку с указанием причин в письменном виде.

6.4 При защите курсового проекта (работы) обучающийся, защищающий курсовой проект или курсовую работу, делает сообщение о проделанной работе продолжительностью 5-10 минут, где излагает основные требования и пути реализации задания, описываются решения, применённые обучающимся при разработке проблемных вопросов темы. Защита может проходить с использованием компьютерной презентации.

6.5 При изложении материала обучающийся должен продемонстрировать:

- умение кратко, чётко и технически грамотно излагать содержание выполненной и представленной на защиту курсовой работы (проекта);
- умение обосновать выбранный вариант решения проблемы, связанной с устройством, технологией, алгоритмом, программой исследования и т. д.;
- владение теоретическим материалом по тематике курсовой работы (проекта).

После сообщения обучающийся отвечает на вопросы, касающиеся темы курсовой работы (проекта).

6.6 Защита курсовой работы (проекта) может приниматься руководителем курсового проектирования или комиссией, состав которой ежегодно устанавливается распоряжением заведующего кафедрой.

В комиссию могут входить:

- заведующий кафедрой или представляющее его лицо (председатель комиссии);
- преподаватель, читающий лекции по данной дисциплине;
- руководитель курсовой работы (проекта);
- другие преподаватели по профилю проектирования.

6.7 По результатам защиты курсовой работы (проекта) обучающемуся выставляется оценка в традиционной системе фиксации качества выполненной работы или количество баллов при использовании балльно-рейтинговой системы.

На оценку влияют:

- обоснованность принятых обучающимся решений;

- правильность расчётов и качество оформления пояснительной записки (оценка выставляется преподавателем, проверяющим пояснительную записку, и при необходимости сопровождается рецензией);
- качество доклада;
- правильность и полнота ответов на вопросы.

6.8 В традиционной системе оценки работы по результатам защиты курсовой работы (проекта) обучающемуся выставляется одна из следующих оценок: «отлично», «хорошо», «удовлетворительно», «неудовлетворительно», «зачтено» или «не зачтено».

6.9 При получении обучающимся оценки «неудовлетворительно» или «не зачтено» курсовая работа (проект) подлежит повторной защите, но не более двух раз.

7 ХРАНЕНИЕ КУРСОВЫХ ПРОЕКТОВ И КУРСОВЫХ РАБОТ

7.1 Курсовые проекты (работы) хранятся на кафедрах. Срок и условия хранения курсовых работ устанавливается номенклатурой дел университета.

7.2 Курсовые работы (проекты), представляющие методическую ценность, могут быть использованы для разработки учебных пособий по дисциплине.

ЗАКЛЮЧЕНИЕ

В ходе освоения образовательной программы обучающиеся согласно учебному плану выполняют ряд работ: рефераты, курсовые работы (проекты).

Данные требования устанавливают общие правила подготовки, оформления и защиты курсовых проектов и работ в ВГТУ, выполняемых обучающимися ВГТУ. В данных методических рекомендациях приведены примеры и даны подробные пояснения по оформлению отдельных элементов работ обучающихся (заголовки, таблицы, рисунки, формулы, ссылки, библиографический список и проч.).

БИБЛИОГРАФИЧЕСКИЙ СПИСОК

1 **ГОСТ Р 7.0.100-2018.** Библиографическая запись. Библиографическое описание. Общие требования и правила составления: национальный стандарт Российской Федерации: издание официальное: утвержден и введен в действие Приказом Федерального агентства по техническому регулированию и метрологии от 03 Декабря 2018 г. №1050-ст: введен впервые: дата введения 2019-01-07/ разработан Российской книжной палатой, филиалом Федерального государственного унитарного предприятия «Информационное телеграфное агентство России. – Москва: Стандартинформ, 2018. – Текст: непосредственный.

2 **ГОСТ Р 7.0.7-2021.** Система стандартов по информации, библиотечному и издательскому делу. статьи в журналах и сборниках. Издательское оформление: национальный стандарт Российской Федерации: издание официальное: утвержден и введен в действие Приказом Федерального агентства по техническому регулированию и метрологии от 18 августа 2021 г. №728-ст: введен впервые: дата введения 2021-10-01/ разработан Российской книжной палатой, филиалом Федерального государственного унитарного предприятия «Информационное телеграфное агентство России. – Москва: Стандартинформ, 2021. – Текст : непосредственный.

3 **ГОСТ Р 7.0.99 (ИСО 214).** Система стандартов по информации, библиотечному и издательскому делу. Реферат и аннотация. Общие требования: национальный стандарт Российской Федерации: издание официальное: утвержден и введен в действие Приказом Федерального агентства по техническому регулированию и метрологии от 01 августа 2018 г. №446-ст: введен впервые: дата введения 2019-01-01/ разработан Российской книжной палатой, филиалом Федерального государственного унитарного предприятия «Информационное телеграфное агентство России. – Москва: Стандартинформ, 2019. –Текст: непосредственный.

ПРИЛОЖЕНИЕ А

ФОРМА ТИТУЛЬНОГО ЛИСТА КУРСОВОЙ РАБОТЫ

Министерство науки и высшего образования Российской Федерации
Федеральное государственное бюджетное образовательное учреждение высшего образова-
ния

«Воронежский государственный технический университет»
(ФГБОУ ВО «ВГТУ», ВГТУ)

Факультет экономики, менеджмента и информационных технологий

Кафедра _____

Направление подготовки (специальность) _____
(код и наименование направления подготовки)

Про-
филь/программа/направленность _____

КУРСОВАЯ РАБОТА (КУРСОВОЙ ПРОЕКТ)

по дисциплине: _____

на тему: _____

Выполнил(а)
обучающийся _____ (_____)
(курс, группа, подпись) (инициалы, фамилия)

Руководитель _____ (_____)
(должность, звание, подпись) (инициалы, фамилия)

Дата сдачи «__» _____ 20__ г.

Оценка _____

Воронеж 20 ____

ФОРМА ЗАДАНИЯ НА КУРСОВУЮ РАБОТУ

Министерство науки и высшего образования Российской Федерации
**Федеральное государственное бюджетное образовательное учреждение
 высшего образования**
 «ВОРОНЕЖСКИЙ ГОСУДАРСТВЕННЫЙ ТЕХНИЧЕСКИЙ УНИВЕРСИТЕТ»
 (ФГБОУ ВО «ВГТУ», ВГТУ)

Факультет экономики, менеджмента и информационных технологий

Кафедра _____

Направление подготовки /специальность _____
(код и наименование направления подготовки)

Профиль/программа/направленность _____

ЗАДАНИЕ

ПО ПОДГОТОВКЕ КУРСОВОЙ РАБОТЫ (КУРСОВОГО ПРОЕКТА)
 по дисциплине _____

Обучающемуся _____
(фамилия, имя, отчество обучающегося)

1. Тема курсовой работы (курсового проекта): Название темы

2. Срок сдачи обучающимся курсовой работы (курсового проекта): _____

3. Исходные данные: _____

4. Краткое содержание курсовой работы (курсового проекта): _____

График выполнения выпускной курсовой работы (курсового проекта)

№ п/п	Наименование разделов курсовой работы (курсового проекта)	Срок выполнения этапов работы
	Введение	
	Основная часть	
	Заключение	

Руководитель _____ (_____)
(должность, звание, подпись) (инициалы, фамилия)

Дата выдачи задания _____ г.

Задание принял к исполнению _____ г.

Подпись обучающегося _____ (_____)
(курс, группа, подпись) (инициалы, фамилия)

ПРИМЕР ОФОРМЛЕНИЯ РИСУНКА

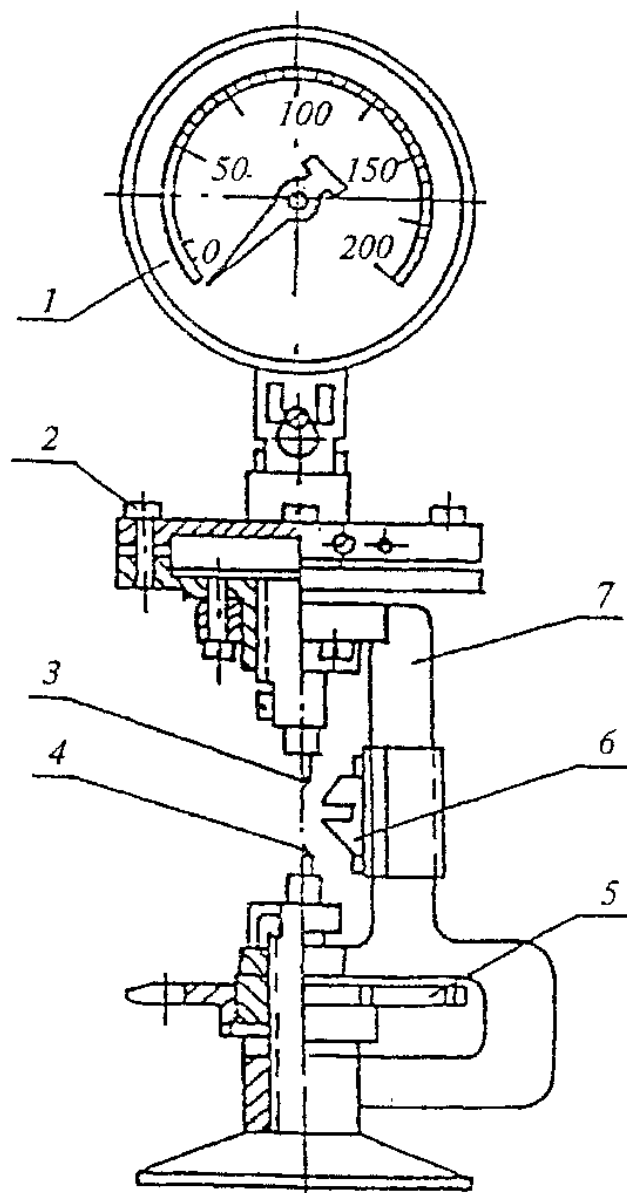

1 - манометр; 2 - гидравлическая мессдоза; 3 - верхний зуб; 4 - нижний зуб;
5 - диск винтового механизма; 6 - щелевой упор; 7 - корпус прибора

Рисунок Г. 1 – Механический индикатор прочности камня

ПРИМЕРЫ БИБЛИОГРАФИЧЕСКИХ ОПИСАНИЙ В БИБЛИОГРАФИЧЕСКОМ СПИСКЕ

Законодательные материалы

1 **Российская Федерация. Законы.** Об общих принципах организации местного самоуправления в Российской Федерации: Федеральный закон № 131-ФЗ от 06.10.2003 года: [принят Государственной думой 16 сентября 2003 года: одобрен Советом Федерации 24 сентября 2003 года] – URL: http://www.consultant.ru/document/cons.doc_LAW_44571 (дата обращения 28.12.2020). – Текст: электронный.

2 **Российская Федерация. Законы.** Об оценке эффективности деятельности органов исполнительной власти субъектов Российской Федерации: Указ Президента России № 68 от 04.02.2021 года: [утвержден Указом Президента РФ 04 февраля 2021 года] – URL: http://www.consultant.ru/document/cons_doc_LAW_375984/942772dce30cfa36b671bcf19ca928e4d698a928 (дата обращения 8.08.2021). – Текст: электронный.

3 **Российская Федерация. Законы.** О типовых формах документов, используемых контрольным (надзорным) органом: Приказ Министерства экономического развития России № 151 от 31.03.2021 года: [зарегистрировано в Минюсте РФ № 63710 31 мая 2021 г.] – URL: http://www.consultant.ru/document/cons_doc_LAW_385661 (дата обращения 28.08.2021). – Текст: электронный.

4 **Российская Федерация. Законы.** Об уточненных прогнозных значениях среднемесячного дохода от трудовой деятельности: Письмо Министерства Экономического развития РФ № Д14и-2560 от 07.12.2018 года: [зарегистрировано в Минюсте РФ 07 декабря 2018 года] – URL: <http://www.consultant.ru/cons/cgi/online.cgi?req=doc&base=EXP&n=631853#MG18fkSm53wGzfWx> (дата обращения 28.08.2021). – Текст: электронный.

5 **Российская Федерация. Законы.** Бюджетный кодекс Российской Федерации № 145-ФЗ от 01.07.2021 года: БК РФ: текст с изменениями и дополнениями на 12 июля 2021 года: [принят Государственной думой 17 июля 1998 года: одобрен Советом Федерации 17 июля 1998 года] – URL: http://www.consultant.ru/document/cons_doc_LAW_19702 (дата обращения 28.08.2021). – Текст: электронный.

6 **Российская Федерация. Законы.** Конституция Российской Федерации: К РФ: текст с учетом поправок на 01.07.2020 года: [принята на всенародном голосовании 12 декабря 1993 г. с изменениями, одобренными в ходе общероссийского голосования 1 июля 2020 года]. – URL: http://www.consultant.ru/document/cons_doc_LAW_28399 (дата обращения 28.08.2021). – Текст: электронный.

7 **Российская Федерация. Законы.** Трудовой кодекс Российской Федерации № 197-ФЗ от 30.12.2001 года: ТК РФ: текст с изменениями и дополнениями на 01 сентября 2021 года: [принят Государственной думой 21 декабря 2001 года: одобрен Советом Федерации 26 декабря 2001 года] – URL: http://www.consultant.ru/document/cons_doc_LAW_34683/ (дата обращения 28.08.2021). – Текст: электронный.

8 Российская Федерация. Законы. Об акционерных обществах: Федеральный закон № 208-ФЗ от 26.11.1995 года: текст с изменениями и дополнениями на 13 июля 2021 года: [принят Советом Федерации 24 ноября 1995 года] – URL: http://www.consultant.ru/document/cons_doc_LAW_8743(дата обращения 08.09.2021) . – Текст: электронный.

9 Российская Федерация. Законы. Об информации, информационных технологиях и о защите информации: Федеральный закон № 149-ФЗ от 27.07.2006 года: [принят Государственной думой 08 июля 2006 года: одобрен Советом Федерации 14 июля 2006 года] – URL: http://www.consultant.ru/document/cons_doc_LAW_61798 (дата обращения 28.09.2021). – Текст: электронный.

10 Российская Федерация. Законы. О государственной тайне: Федеральный закон № 98-ФЗ от 29.07.2004 года: [принят Государственной думой 09 июля 2004 года: одобрен Советом Федерации 15 июля 2004 года] – URL: http://www.consultant.ru/document/cons_doc_LAW_48699/ (дата обращения 28.09.2021). – Текст: электронный.

11 Российская Федерация. Законы. О бухгалтерском учете: Федеральный закон № 402-ФЗ от 06.12.2011 года: [принят Государственной думой 22 ноября 2011 года: одобрен Советом Федерации 29 ноября 2011 года] – URL: http://www.consultant.ru/document/cons_doc_LAW_122855/ (дата обращения 18.09.2021). – Текст: электронный.

12 Российская Федерация. Законы. О техническом регулировании: Федеральный закон № 184-ФЗ от 27.12.2002 года: [принят Государственной думой 15 декабря 2002 года: одобрен Советом Федерации 18 декабря 2002 года] – URL: http://www.consultant.ru/document/cons_doc_LAW_40241 (дата обращения 18.09.2021). – Текст: электронный.

13 Российская Федерация. Законы. О промышленной безопасности опасных производственных объектов: Федеральный закон № 116-ФЗ от 21.07.1997 года: URL: http://www.consultant.ru/document/cons_doc_LAW_15234 (дата обращения 8.09.2021). – Текст: электронный

14 Российская Федерация. Законы. Об электронной подписи: Федеральный закон № 63-ФЗ от 06.04.2011 года: [принят Государственной думой 25 марта 2011 года: одобрен Советом Федерации 30 марта 2011 года] – URL: http://www.consultant.ru/document/cons_doc_LAW_112701 (дата обращения 28.09.2021). – Текст: электронный.

КНИГИ

Одного автора

15 Дорман В. П. Экономика организации. Ресурсы коммерческой организации/ В. Н. Дорман; под редакцией Н. Р. Кельчевской. - Москва: Юрайт; Екатеринбург: Изд-во Урал. ун-та, 2019. - 134 с. - (Профессиональное образование). - ISBN 978-5-534-10585-8. - Текст: непосредственный.

16 Кейзеров Н. М. Политическая и правовая культура: методол. пробл. / Н. М. Кейзеров. – Москва: Юрид. лит, 1983. – 231 с. - Текст: непосредственный.

17 Козлов В. Д. Управление организационной культурой / В. Д. Козлов. – Москва: АОН, 1990. – 124 с. - Текст: непосредственный.

18 Кракашова О. А. Экономико–математическое моделирование влияния социально–экономических процессов, связанных с формированием и развитием организационной культуры, на результаты хозяйственной деятельности предприятия / О. А. Кракашова. – Новочеркасск: ЛИК, 2008. – 201 с. - ISBN 978-5-9947-0023-5. – Текст: непосредственный.

19 Пригожин А. И. Современная социология организаций / А. Н. Пригожин. – Москва: Интерпракс, 1995. – 295 с. - ISBN 5-85235-193-8. – Текст: непосредственный.

20 Спивак В.А. Корпоративная культура: теория и практика / В. А. Спивак. – Санкт–Петербург: Питер, 2001. – 345 с. - ISBN 5-272-00294-6.–Текст: непосредственный.

21 Dalton M. Man Who Manage / M. Dalton. – New York: by John Wiley & Sons, Inc., 1959 – 125 p. – Текст: непосредственный.

22 Denison D.R. Corporate culture and organizational effectiveness/ D.R. Denison. – New York: John Wiley & Sons, 1990. – 237 pp. – ISBN 0-471-80021-X. – Текст: непосредственный

23 Hampton D. Organizational Behavior and the Practice of Management /D. Hampton. – Scott, Foresman and company: London. England, 1987. – 904 p. – ISBN 0-673-18303-3. – Текст: непосредственный.

24 Handy, C. R. Multinational Food Marketing: Competitive Strategies of U.S. Firms / C. R Handy // Journal of Food Distribution Research. 1993. – Vol. 24. – No. 1.

25 Hofstede G. Culture’s Consequences: International Differences in Work–Related Values. Beverly Hills/ G. Hofstede //London: SAGE Publications. –1980.–124–152 pp.

26 Mayo E. The Human Problems of an Industrial Civilization/ E. Mayo. – New York: Viking Press, 1960. –124–125 pp.

27 Morgan G. Images of Organization /G. Morgan. – Beverly Hills etc. : Sage publ, 1986.–423 с. –ISBN 0803928300. – Текст: непосредственный.

28 Sathe V. Culture and related corporate realities / V. Sathe. – Richard D. Irvin, Inc, 1985. – 556 p. ISBN 0-201-10277-3. – Текст: непосредственный.

29 Scholz C. Corporate culture and strategy – The problem of strategic fit / C. Scholz // Long Range Planning. – 1987. – Vol. 20. – No. 4. –78–87 pp.

30 Trice H. M. Occupational Subcultures in the Workplace/ H. M. Trice // Industrial Relations. – Vol. 50. – No. 1. –1995. – 235–236 pp.

31 Ouchi W. Theory “Z”: How American business can meet the Japanese challenge/ W. Ouchi. – Reading ML: Addison–Weeley, 1981. – 324 p. –ISBN 0-201-05524-4. Текст: непосредственный.

Учебник, учебное пособие с одним автором

32 Атаманчук Г. В. Теория государственного управления: учебник / Г. В. Атаманчук. – 2-е изд., стер. – Москва: Омега–Л, 2011. – 525 с. – ISBN 978-5-370-01733-9. – Текст: непосредственный.

33 Галкина Т. П. Социология управления: от группы к команде: учебное пособие/ Т. П. Галкина. – Москва: ЮНИТИ, 2017. – 554 с. – ISBN 5-279-02109-1. – Текст: непосредственный.

34 Персикова Т. Н. Межкультурная коммуникация и корпоративная культура: учеб. пособие / Т.П. Персикова.– Москва: Логос, 2011. – 224 с. - ISBN 978-5-98704-127-9. –Текст: непосредственный.

35 Сербиновский Б. Ю. Управление персоналом: учебник / Б. Ю. Сербиновский. – Москва: Дашков и К°, 2007. – 462 с. –ISBN: 5-91131-229-8. – Текст: непосредственный.

36 Соломанидина Т. О. Организационная культура компании: учеб. пособие / Т. О. Соломанидина.– Москва: ИНФРА – М, 2019. – 624 с. – ISBN: 978-5-16-003946-6. – Текст: непосредственный.

37 Стеклова О.Е. Организационная культура: учеб. пособие/ О.Е. Стеклова. – Ульяновск: УлГТУ,2007. – 127 с. – ISBN 978-5-9795-0171-0. – Текст: непосредственный.

38 Тихомирова О.Г. Организационная культура: формирование, развитие и оценка учебное пособие / О.Г. Тихомирова. – Москва: ИНФРА–М, 2020. –151 с. – ISBN 978-5-16-004534–4. – Текст: непосредственный.

39 Шубаева В. Г. Маркетинговые технологии в туризме: учебник и практикум / В. Г. Шубаева, И. О. Сердобольская. – 2-е изд. исправ. и доп. – Москва: Юрайт, 2019. –120 с. – (Профессиональное образование). – ISBN 978-5-534-10550-6. – Текст: непосредственный.

Двух авторов

40 Камерон К. Диагностика и изменение организационной культуры / К. Камерон, Р. Куинн; пер. с англ. под редакцией И. В. Андреевой. – Санкт Петербург: Питер, 2001. – 320 с. – ISBN 5-318-00283-8. – Текст: непосредственный.

41 Роббинс С. П. Менеджмент / С. П. Роббинс, М. Коултер. – Москва: Вильямс, 2007. – 1044 с. – ISBN 978-5-8459-0916-9. –Текст: непосредственный.

42 Ньюстром Дж. В. Организационное поведение. Поведение человека на рабочем месте / Дж. В. Ньюстром, К. Дэвис. – Санкт Петербург: Питер, 2000. – 447 с. – ISBN 5-8046-0046-0. – Текст: непосредственный.

43 Deal T. Corporate cultures: The rites a. rituals of corporate life / T. E. Deal, A. A. Kennedy. – Reading (Mass.) etc.: Addison – Wesley, 1982. – VII, 232 p.

44 Cyert R. M. Behavioural theory of the firm/ Cyert R. M., March J. G. // American Economic Review. – 1983. – № 4. – 560–593 pp.

45 Pacanowski M. Communications and organizational culture / M. Pacanowski, N. O'Donnel – Trujillo //The Western Journal of Speech Communication. – 1982. – No. 46.– 115–130 pp.

46 Nowman, W. Cultural Assumptions Underlying U.S. Management Concepts / Massie J. L., Luytjes J. (eds.)// Management in an International Context. – New York: Harper & Row, 1972.– 237-242 pp.

Трех авторов

47 Козлов В.В. Организационная культура: учебное пособие / В.В. Козлов, Ю.Г. Одегов, В.Н. Сидорова; под ред. М.Н. Кулапова. – Москва: КНОРУС, 2017. – 270с. – (Бакалавриат). – ISBN 978-5-406-05567-0. – Текст: непосредственный.

48 Мескон М. Основы менеджмента/ М. Мескон, М. Альберт, Ф. Хедоури; [пер. с англ. и ред. О. И. Медведь]. – 3-е изд. – Москва: Вильямс, 2016. – 665 с. – ISBN 978-5-8459-1931-1. – Текст: непосредственный.

49 Поляков Н. А. Управление инновационными проектами : учебник и практикум / Н. А. Поляков, О. В. Мотовилов, Н. В. Лукашов. – Москва: Юрайт, 2019. – 330 с. – (Бакалавр. Академический курс). – ISBN 978-5-534-00952-1. – Текст: непосредственный.

50 Moran R. T. Developing The Global Organization: Strategies for Human Resource Professionals/ R. T. Moran, Ph. R. Harris, W. G. Stripp. –New York, 1999. – P. 740. – ISBN 13:978-0-7506-8247-3. –Текст: непосредственный.

Четыре и более авторов

51 Экономический анализ в схемах и таблицах: учебник / М. В. Мельник, С. И. Соцкова, Г. А. Шатунова, О. Н. Поташова. – 2-е изд. перераб. и доп. – Самара: Изд-во Самар, гос. экон. ун-та, 2018. – 432 с. – (Учет и анализ - наглядно и просто). – ISBN 978-5-94622-817-6. – Текст: непосредственный.

С пятью и более авторов

52 Управление персоналом: учебник / Е. А. Аксенова, Т. Ю. Базаров, Б. Л. Еремин [и др.]. – Москва: ЮНИТИ, 2001.–554 с.– ISBN 5-238-00290-4. – Текст: непосредственный.

53 Французский язык в сфере юриспруденции: учебно-методическое пособие / И. С. Голованова, Ю. Д. Ермакова, Л. В. Капустина [и др.]. - Самара: Изд-во Самар, гос. экон. ун-та, 2019. – 54 с. – ISBN 978-5-906432-21-6. – Текст: непосредственный.

Многотомный документ в целом

54 Зарецкая Е.Н. Деловое общение: в 2 т.: учебник / Е. Н. Зарецкая. – 2-е изд., испр. и доп. – Москва: Дело: Акад. нар. хоз-ва при Правительстве Рос. Федерации, 2004. – 695 с. – ISBN 5-7749-0219-6.–Текст: непосредственный.

Отдельный том

55 Агапов А. Б. Административное право: в 2 т. Т. 1. Общая часть: учебник для бакалавриата и магистратуры / А. Б. Агапов. – 11-е изд., перераб. и доп. – Москва: Юрайт, 2019. – 471 с. – (Бакалавр и магистр. Академический курс). – ISBN 978-5-534-09985-0. – Текст: непосредственный.

56 Криминология. Особенная часть: 2 т. Т. 2: учебник для академического бакалавриата / О. С. Капинус, П. В. Агапов, Б. В. Андреев [и др.]; отв. ред. О. С. Капинус. – Москва: Юрайт, 2018. – 311 с. – (Бакалавр. Академический курс). – ISBN 978-5-534-03383-0. – Текст: непосредственный.

СОСТАВНЫЕ ЧАСТИ ДОКУМЕНТОВ

Статья из...

... книги или другого разового издания

57 Коробочкин И.Ю. Повышение стойкости линеек при прошивке заготовок из сплавов на основе титана / И.Ю. Коробочкин, А.Н. Смелин, К.К. Ботви-

новская.– Текст: непосредственный // Черная металлургия. – Москва, 1996. – Вып. 23. – С. 18 – 31.

58 Фомина А. ТОП-50 организаций радиоэлектронной промышленности России по объему выручки в сегменте радиоэлектроники за 2019 - 2020 гг. / А. Фомина.– Текст: непосредственный//Электроника. Наука. Технология. Бизнес. – 2020. – № 1. – С.20-22.

59 Филонович С. Р., Кушелевич, Е.И. Теория жизненных циклов организации И. Адизеса и российская действительность/С.Р. Филонович, Е.И. Кушелевич.– Текст: непосредственный // Социологические исследования. – 1996. – № 10. – С. 63–71.

...серийного издания

60 Влияние психологических свойств личности на графическое воспроизведение зрительной информации / С. К. Быструшкин, О. Я. Созонова, Н. Г. Петрова [и др.]. – ISSN: 1813-4718 – Текст : непосредственный // Сибирский педагогический журнал. - 2017.-№ 4. - С. 136-144.

61 «Институциональная экономика: развитие, преподавание, приложения», международная научная конференция: сборник научных статей V Международной научной конференции «Институциональная экономика: развитие, преподавание, приложения», Москва, 15 ноября 2017 г. – Москва: ГУУ, 2017. – 382 с. – ISBN 978-5-215-03012-7. – Текст: непосредственный.

62 Калинина Г. П. Развитие научно-методической работы в Книжной палате / Г. П. Калинина, В. П. Смирнова. - ISBN 978-5-906755-45-2 -Текст: непосредственный // Российская книжная палата: славное прошлое и надежное будущее : материалы научно-методической конференции к 100-летию РКП / Информационное телеграфное агентство России (ИТАР-ТАСС), филиал «Российская книжная палата» ; под общ. ред. К. М. Сухорукова. – Москва: РКП, 2017. – С. 61-78.

63 Проблемы развития предприятий: теория и практика: материалы 16-й Международной научно-практической конференции, Самара, 16-17 ноября 2017г.: в 3ч. Ч.2. Региональное развитие в условиях глобализации. Развитие теории и практики менеджмента предприятий в условиях перехода к инновационной экономике / отв. ред. С. И. Ашмарина. – Самара: Изд-во Самар, гос. экон. ун-та, 2017. – 276 с. – ISBN 978-5-94622-775-9. – Текст: непосредственный.

64 Скрипник К. Д. Лингвистический поворот и философия языка Дж. Локка: интерпретации, комментарии, теоретические источники / К. Д. Скрипник. - ISSN: 2412-9550. –Текст: непосредственный // Вестник Удмуртского университета. Серия: Философия. Психология. Педагогика. – 2017. – Т. 27, вып. 2. – С. 139-146.

65 Фирулина, И. И. Некоторые аспекты состояния Волжского бассейна / И. И. Фирулина, А. А. Сидоров, Н. В. Лазарева. – ISBN 978-5-94622-866-4. – Текст: непосредственный. //Проблемы развития предприятий: теория и практика. В 3-х частях: материалы 17-й Международной научно - практической конференции, Самара, 20-21 декабря 2018 г. Ч. 3: Корпоративные информационные

системы, электронные и когнитивные технологии [и др.] / Г. Р. Хасаев, Н. В. Никитина, А. А. Чудаева; под ред. С. И. Ашмаринной. – Самара: Изд-во Самар, гос. экон. ун-та, 2018. – С. 295-301.

Правила

66 Правила дорожного движения: с новыми штрафами: по состоянию на 01.06.2017: [утверждены Советом министров - Правительством Российской Федерации 23.10.1993]. – Ростов-на-Дону: Феникс, 2017. – 94 с., [4] л. цв. ил.: табл; 20 см. – (Библиотека автомобилиста). – 5000 экз. – ISBN 978-5-222-29588-5. – Текст: непосредственный.

67 Правила обеспечения безопасности при выводе из эксплуатации ядерных установок ядерного топливного цикла: (НП-057-17): официальное издание : утверждены Федеральной службой по экологическому, технологическому и атомному надзору от 14.06.17: введены в действие 23.07.17. – Москва: НТЦ ЯРБ, 2017. – 32 с.; 20 см. – (Федеральные нормы и правила в области использования атомной энергии). – 100 экз. - ISBN 978-5-9909994-0-4. – Текст : непосредственный.

Стандарты

68 **ГОСТ Р 7.0.100-2018.** Библиографическая запись. Библиографическое описание. Общие требования и правила составления: национальный стандарт Российской Федерации: издание официальное: утвержден и введен в действие Приказом Федерального агентства по техническому регулированию и метрологии от 03 Декабря 2018 г. №1050-ст: введен впервые: дата введения 2019-01-07/ разработан Российской книжной палатой, филиалом Федерального государственного унитарного предприятия «Информационное телеграфное агентство России. – Москва: Стандартинформ, 2018. – Текст: непосредственный.

69 **ГОСТ Р 7.0.7-2021.** Система стандартов по информации, библиотечному и издательскому делу. статьи в журналах и сборниках. Издательское оформление: национальный стандарт Российской Федерации: издание официальное: утвержден и введен в действие Приказом Федерального агентства по техническому регулированию и метрологии от 18 августа 2021 г. №728-ст: введен впервые: дата введения 2021-10-01/ разработан Российской книжной палатой, филиалом Федерального государственного унитарного предприятия «Информационное телеграфное агентство России. – Москва: Стандартинформ, 2021. – Текст : непосредственный.

70 **ГОСТ Р 7.0.12.** Система стандартов по информации, библиотечному и издательскому делу. Библиографическая запись. Сокращение слов и словосочетаний на русском языке. Общие требования и правила: национальный стандарт Российской Федерации: издание официальное: утвержден и введен в действие Приказом Федерального агентства по техническому регулированию и метрологии от 13 Декабря 2011 г. №813-ст: введен впервые: дата введения 2012-01-09/ разработан Российской книжной палатой, филиалом Федерального государственного унитарного предприятия «Информационное телеграфное агентство России. – Москва: Стандартинформ, 2012. –Текст: непосредственный.

71 **ГОСТ Р 7.0.99 (ИСО 214)**. Система стандартов по информации, библиотечному и издательскому делу. Реферат и аннотация. Общие требования: национальный стандарт Российской Федерации: издание официальное: утвержден и введен в действие Приказом Федерального агентства по техническому регулированию и метрологии от 01 августа 2018 г. №446-ст: введен впервые: дата введения 2019-01-01/ разработан Российской книжной палатой, филиалом Федерального государственного унитарного предприятия «Информационное телеграфное агентство России. – Москва: Стандартинформ, 2019. – Текст: непосредственный.

72 **ГОСТ Р 7.0.100**. Система стандартов по информации, библиотечному и издательскому делу. Библиографическая запись. Библиографическое описание. Общие требования и правила составления: издание официальное: утвержден и введен в действие Приказом Федерального агентства по техническому регулированию и метрологии от 03 декабря 2018 г. №1050-ст: введен впервые: дата введения 2019-01-07/ разработан Российской книжной палатой, филиалом Федерального государственного унитарного предприятия «Информационное телеграфное агентство России. – Москва: Стандартинформ, 2018. – Текст: непосредственный.

Патентные документы

73 **Патент N 2637215 Российская Федерация, МПК В02С 19/16 (2006.01), В02С 17/00 (2006.01)**. Вибрационная мельница: N 2017105030: заявл. 15.02.2017 : опубликовано 01.12.2017 / Артеменко К. И., Богданов Н. Э.; заявитель БГТУ. – 4 с.: ил. – Текст: непосредственный.

74 **Патент N 2638963 Российская Федерация, МПК С08L 95/00 (2006.01), С04В 26/26 (2006.01)**. Концентрированное полимербитумное вяжущее для "сухого" ввода и способ его получения : N 2017101011 : заявлено 12.01.2017 : опубл. 19.12.2017 / Белкин С. Г., Дьяченко А. У. – 7 с.: ил. – Текст: непосредственный.

Монографии

75 Ансофф И. Новая корпоративная стратегия: монография / И. Ансофф, Э. Дж. Макдоннелла.– Москва: Питер, 1999. – 413 с. – ISBN 5-314-00105-5. – Текст: непосредственный.

76 Борисова Ю. В. Корпоративная культура как фактор повышения эффективности труда работников промышленных предприятий / Ю. В. Борисова. – ISBN 978-5-7237-0979-9.–Текст: непосредственный// Борисова Ю. В. Корпоративная культура как фактор повышения эффективности труда работников промышленных предприятий: монография/ Ю. В. Борисова, С. А. Шапиро. – Москва: РХТУ им. Д.И. Менделеева, 2012. – С. 21–25.

77 Кейзеров Н. М. Политическая и правовая культура: Методологические проблемы: монография / Н. М. Кейзеров. - Москва: Юридическая литература, 1983. – 229 с.– Текст: непосредственный.

78 Коломиец Н. О. Развитие организационной культуры персонала: монография/ Н. О. Коломиец. – Москва: ЮНИТИ, 2001. – 195 с.– ISBN 5-85882-219-2. – Текст: непосредственный.

79 Карпунина Т.И. Системная диагностика социально-экономических проблем современного города/ Т.И. Карпунина. – Текст: непосредственный//Белкина, Т.Д. Экономические и социальные функции городов. Методология анализа: монография // Т.Д. Белкина, Т.И. Карпунина. – Москва: Инфра-М, 2018. – С.26-80.

80 Питерс Т. Дж. В поисках совершенства. Уроки самых успешных компаний Америки/ Питерс Т. Дж. – ISBN 978-5-9614-3221-3.– Текст: непосредственный // Питерс Т. Дж. В поисках совершенства. Уроки самых успешных компаний Америки: монография // Т. Дж. Питерс, Р. Уотерман. – Москва: Альпина Паблицерз, 2011. – 216с.

81 Рюттингер Р. Культура предпринимательства: монография / Р. Рюттингер. – Москва: ЭКОМ, 1992. – 237 с. – ISBN 5-87373-001-6.– Текст: непосредственный.

82 Шейн Э. Г. Организационная культура и лидерство: монография / Э. Г. Шейн. – М.: Питер, 2011. – 330 с. – ISBN 978-5-4237-0194-9.– Текст: непосредственный.

Словари

83 Райзберг, Б.А. Современный экономический словарь / Б. А. Райзберг, Л. Ш. Лозовский, Н. Б. Стародубцева. – 6-е изд., перераб. и доп. – Москва: ИНФРА-М, 2019. - 494 с. – ISBN 5-86225-758-6 .– Текст: непосредственный.

84 Щербина В.В. Социальные теории организации: словарь / В. В. Щербина. – Москва: Инфра–М, 2000. – 264 с. – ISBN 5-16-000197-2. – Текст: непосредственный.

85 Голсуорси Д. Сага о Форсайтах: [в 2 томах] / Джон Голсуорси; перевод с английского М. Лорие [и др.]. - Москва: Время, 2017. - 2 т. - ISBN 978-5-00112-035-3. - Текст: непосредственный.

Автореферат

86 Кузнецова Е. А. Организационная культура как фактор эффективности управленческой деятельности: специальность 22.00.08 «Социология управления» автореферат диссертации на соискание ученой степени кандидата социологических наук / Кузнецова Екатерина Анатольевна; Московский государственный университет М.В. Ломоносова.– Москва, 2000. – 20 с. – Библиог.: с.20. – Место защиты: Московский государственный университет М.В. Ломоносова. – Текст: непосредственный.

87 Минаева И. В. Формирование и развитие организационной культуры крупного торгового предприятия: специальность 08.00.05 «Экономика и управление народным хозяйством (предпринимательство)» автореферат диссертации на соискание ученой степени кандидата экономических наук / Минаева Ирина Владимировна; Санкт - Петербургский торгово-экономический ин-

ститут. – Санкт–Петербург, 2006.– 17 с. Библиог.: с.17. – Место защиты: Санкт - Петербургский торгово-экономический институт. – Текст: непосредственный.

88 Теплова Л. Е. Теория и методология управления развитием организационной культуры потребительской кооперации: специальность 08.00.05 «Экономика и управление народным хозяйством (экономика, организация и управление предприятиями, отраслями и комплексами – сфера услуг)» автореферат диссертации на соискание ученой степени доктора экономических наук / Теплова Лидия Евстаховна; Белгородский университет потребительской кооперации. – Белгород, 2005. – 44 с. Библиог.: с.40-44. – Место защиты: Белгородский университет потребительской кооперации. – Текст: непосредственный.

89 Щербина С. В. Организационная культура как фактор перехода к рыночной экономике: специальность 22.00.08 «Социология управления» автореферат диссертации на соискание ученой степени кандидата социологических наук / Щербина Сергей Вячеславович; Московский государственный университет М.В. Ломоносова.– Москва, 1999. – 24 с. – Библиог.: с.24. – Место защиты: Московский государственный университет М.В. Ломоносова. – Текст: непосредственный.

Диссертации

90 Соломанидина Т. О. Организационная культура как социально – экономическое пространство управления человеческими ресурсами: специальность 08.00.05 «Экономика и управление народным хозяйством (по отраслям и сферам деятельности в т. ч.: теория управления экономическими системами; макроэкономика; экономика, организация и управление предприятиями, отраслями, комплексами; управление инновациями; региональная экономика; логистика; экономика труда)» диссертации на соискание ученой степени доктора экономических наук / Соломанидина Татьяна Оттовна; Рос. эконом. акад. им. Г.В. Плеханова. – Москва, 2003. – С. 193. Библиог.: с. 163-175. – Место защиты: Рос. эконом. акад. им. Г.В. Плеханова. – Текст: непосредственный.

91 Поплавская В. А. Формирование инструментария развития системы управления промышленным предприятием с использованием концепции жизненных циклов: специальность 08.00.05 «Экономика и управление народным хозяйством (экономика, организация и управление предприятиями, отраслями, комплексами промышленности)» диссертации на соискание ученой степени кандидата экономических наук / Поплавская Вера Алексеевна; Нижегородский государственный университет им. Н.И. Лобачевского. – Нижний Новгород, 2009. – 363с. Библиог.: с.288-302. – Место защиты: Нижегородский государственный университет им. Н.И. Лобачевского. – Текст: непосредственный.

Сайты в сети Интернет

92 Правительство Российской Федерации: официальный сайт. - Москва. - Обновляется в течение суток. - URL: <http://government.ru> (дата обращения: 19.02.2021). - Текст : электронный.

93 Электронная библиотека: библиотека диссертаций: сайт / Российская государственная библиотека. - Москва: РГБ, 2003. - . URL:

<http://diss.rsl.ru/?lang=ru> (дата обращения: 20.07.2021). - Режим доступа: для зарегистрир. читателей РГБ. - Текст: электронный.

94iPR BOOKSHOP.RU: электронная библиотека: сайт. – Москва, 2018. – URL: <https://www.iprbookshop.ru> (дата обращения: 09.01.2021). - Режим доступа: для зарегистрир. пользователей. - Текст: электронный.

95 eLIBRARY.RU: научная электронная библиотека: сайт. – Москва, 2000. – URL: <https://elibrary.ru> (дата обращения: 09.01.2021). - Режим доступа: для зарегистрир. пользователей. – Текст: электронный.

96 АО «Электросигнал»: официальный сайт. – 2021. – URL: <http://elektrosignal.ru> (дата обращения: 05.09.2021). – Текст: электронный.

97 АО «ВЦКБ «Полюс»: официальный сайт. – 2021.– URL: <http://vckb.ru> (дата обращения: 05.09.2021). – Текст: электронный.

98 ПАО «ВАСО»: официальный сайт. – 2021.– URL: <http://www.vaso.ru> (дата обращения: 05.09.2021). – Текст: электронный.

99 АО «Орбита»: официальный сайт. – 2021.– URL: <http://orbitaenvo.ru> (дата обращения: 05.09.2021). – Текст: электронный.

100 Акционерное общество «Конструкторское бюро химавтоматики» (АО «КБХА»): официальный сайт. – 2021.– URL: <http://www.vnzvrn.ru> (дата обращения: 05.09.2021). – Текст: электронный.

101 АО «Турбонасос». Насосы, турбины, системы: официальный сайт. – 2012 – 2018.– URL: <https://turbonasos.ru> (дата обращения: 05.09.2021). – Текст: электронный.

102 АО «Концерн «Созвездие»: официальный сайт. – 2005 – 2016.– URL: <https://www.sozvezdie.su> (дата обращения: 05.09.2021). – Текст: электронный.

Мультимедийные электронные издания

103 Романова Л. И. Английская грамматика : тестовый комплекс / Л. Романова. - Москва: Айрис : MagnaMedia, 2014. - 1 CD-ROM. - (Океан знаний). - Загл. с титул. экрана. - Текст. Изображение. Устная речь: электронные.

104 Окружающий мир : 1-й класс : [электронное учебное пособие]. - Москва : 1С, 2016. - 1 CD-ROM : зв., цв. - (1С: Школа). - Загл. с титул. экрана. - ISBN 978-5-9677-2375-9. - Текст. Изображение. Устная речь: электронные.

Компьютерные программы

105 КОМПАС-3D LT V 12 : система трехмерного моделирования [для домашнего моделирования и учебных целей] / разработчик "АСКОН". - Москва : 1С, 2017. - 1 CD-ROM. - (1С: Электронная дистрибьюция). - Загл. с титул. экрана. - Электронная программа : электронная.

106 Электронный паспорт здоровья ребенка (школьника) / разработчик: Академический МИАЦ. – Москва: 1 С, 2017. – 1 CD-ROM. – (1С: Электронная дистрибьюция). – Загл. с титул. экрана. – Электронная программа: электронная.

Некоторые примеры для специальности «Экономическая безопасность»

1 Андруник А. П. Кадровая безопасность: инновационные технологии управления персоналом: учебное пособие / А. П. Андруник, М. Н. Руденко, А. Е. Суглобов. – Москва: Дашков и К, 2019. – 508 с.– ISBN 978-5-394-03422-0. – URL: <https://www.iprbookshop.ru/85372.html> (дата обращения: 03.10.2021). – Режим доступа: Электронно-библиотечная система IPR BOOKS. – Текст: электронный.

2 Беловицкий К. Б. Режим коммерческой тайны в системе обеспечения экономической безопасности хозяйствующего субъекта: учебное пособие / К. Б. Беловицкий. – Москва: Научный консультант, 2017. – 124 с. – ISBN 978-5-9909964-4-1. – URL: <https://www.iprbookshop.ru/75143.html> (дата обращения: 03.10.2021). – Режим доступа: Электронно-библиотечная система IPR BOOKS. – Текст: электронный.

3 Российские регионы в условиях санкций: возможности опережающие развития экономики на основе инноваций: монография / под общ. ред. Г. А. Хмелевой. – Самара: Изд-во Самар, гос. экон. ун-та, 2019. – 446 с. – ISBN 978-5-94622-873-2. – URL: <http://lib.sseu.ru/MegaPro> (дата обращения: 09.08.2019). – Режим доступа: Автоматизированная интегрированная библиотечная система «МегаПро»; для зарегистрир. пользователей СГЭУ. – Текст : электронный.

4 Статистика: учебник для вузов / И. И. Елисеева [и др.]; отв. ред. И. И. Елисеева. – 5-е изд., перераб. и доп. – Москва: Юрайт, 2021. – 572 с. – ISBN 978-5-534-10130-0. – URL: <https://urait.ru/bcode/475471> (дата обращения: 03.10.2021). – Режим доступа: Образовательная платформа Юрайт. – Текст: электронный

5 Суглобов А. Е. Экономическая безопасность предприятия: учебное пособие/ А. Е. Суглобов, С. А. Хмелев, Е. А. Орлова. – Москва: ЮНИТИ-ДАНА, 2017. – 271 с. – ISBN 978-5-238-02378-6. – URL: <https://www.iprbookshop.ru/109225.html> (дата обращения: 03.10.2021). – Режим доступа: Электронно-библиотечная система IPR BOOKS. – Текст: электронный

6 Теория статистики: учебник / Г. Л. Громыко [и др.]; под ред. Г. Л. Громыко. – 3-е изд., перераб. и доп. – Москва: ИНФРА-М, 2019. – 474 с.– ISBN 978-5-16-004857-4. – Текст: непосредственный.

7 Султонов Б. А. Значение учебно-тренировочного процесса в футболе / Б. А. Султонов, Ш. Г. Соатов. - Текст: электронный // Молодой ученый. - 2016. - №10. - С. 452-453. - URL: <https://moluch.ru/archivc/114/29257/> (дата обращения: 27.09.2021).

8 Управление промышленностью в России: экономика, экология и общество: монография / А. А. Гибадуллин, В. Н. Пуляева, Е. Н. Харитонова, Н. А. Харитонова; Государственный университет управления. - Москва: Издательский дом ГУУ, 2019. – 184 с. – ISBN978-5-215-03192-6. – URL: https://clibrarv.ru/download/clibrarv_37535400_17655770.PDF (дата обращения: 27.06.2019). – Режим доступа: Научная электронная библиотека eLIBRARY.RU. – Текст: электронный.

9 Федоров А. Ю. Актуальные виктимологические проблемы обеспечения экономической безопасности хозяйствующих субъектов в условиях корпора-

тивных конфликтов: монография / А. Ю. Федоров. – Саратов: Вузовское образование, 2012. – 161 с. – ISBN 2227-8397. – URL: <https://www.iprbookshop.ru/9626.html> (дата обращения: 03.10.2021). – Режим доступа: Электронно-библиотечная система IPR BOOKS. – Текст: электронный.

10 Экономика предприятий агропромышленного комплекса. Практикум: учебное пособие для академического бакалавриата / Р. Г. Ахметов [и др.]; под общ. ред. Р. Г. Ахметова. – Москва: Юрайт, 2019. – 270 с. – (Бакалавр. Академический курс). – ISBN 978-5-534-01575-1. – URL: <https://www.biblio-online.ru/bcodc/433019> (дата обращения: 16.09.2021). – Режим доступа: Электронно-библиотечная система Юрайт. – Текст: электронный.

11 Шмелёва Н. В. Экономическая безопасность предприятия: учебное пособие / Н. В. Шмелёва. – Москва: Издательский Дом МИСиС, 2016. – 54 с. – ISBN 978-5-906846-00-6. – URL: <https://www.iprbookshop.ru/64212.html> (дата обращения: 03.10.2021). – Режим доступа: Электронно-библиотечная система IPR BOOKS. – Текст: электронный.

12 Якишин Ю. В. Управление структурой экономики региона в нестабильной среде / Ю. В. Якишин. – Текст: электронный // Вестник Самарского государственного экономического университета. – 2019. – № 5 (175). – С. 9-16. – URL: <http://vestnik.sscu.ru/index.php?cntH&idv=359> (дата обращения: 05.09.2021).

13 Янина О. Н. Особенности функционирования и развития рынка акций в России и за рубежом / Янина О. Н., Федосеева А. А. – Текст: электронный // Социальные науки: social-economic sciences. – 2018. – № 1. – (Актуальные тенденции экономических исследований). – URL: http://academvmanag.ru/journal/Yanina_Fedoseeva_2.pdf (дата обращения: 04.09.2021).

Перечень ресурсов информационно-телекоммуникационной сети «Интернет» (далее – сеть «Интернет»)

<http://forum.aup.ru/> - Организация, планирование и управление производственным процессом;

<http://www.dis.ru/> - Издательская группа «Дело и Сервис». Электронные версии журналов;

<http://www.rbc.ru> –Росбизнесконсалтинг;

<http://www.minfin.ru/ru/>- Министерство финансов Российской Федерации.

<http://finanal.ru/> - Финансовая аналитика. Публикации

<http://ecsocman.hse.ru> – Федеральный образовательный портал «Экономика Социология Менеджмент»

<https://www.cfin.ru> – База данных «Библиотека управления» - Корпоративный менеджмент

<http://www.ivr.ru/ipi.shtml> – Базы данных «Фонда прямых инвестиций

<http://polpred.com/> – Базы данных экономики и права, СМИ и аналитика;

<http://economicus.ru> – База данных по экономическим дисциплинам

<https://elibrary.ru/defaultx.asp> – База данных Научной электронной библиотеки eLIBRARY.RU

<http://diss.rsl.ru/?lang=ru>- Электронная библиотека: библиотека диссертаций;

<https://www.iprbookshop.ru> - iPR BOOKSHOP.RU: электронная библиотека

ОГЛАВЛЕНИЕ

ВВЕДЕНИЕ.....	3
1. Цель и задачи курсовой работы.....	3
2. Тематика курсовых работ (курсовых проектов).....	5
3. Требования к содержанию и структуре курсовой работы (курсового проекта).....	6
4. Требования к оформлению курсовой работы (курсового проекта).....	8
5. Организации выполнения курсовых проектов и курсовых работ.....	15
6. Защита курсовых проектов и курсовых работ.....	16
7. Хранение курсовых проектов и курсовых работ.....	17
ЗАКЛЮЧЕНИЕ.....	17
БИБЛИОГРАФИЧЕСКИЙ СПИСОК.....	18
ПРИЛОЖЕНИЯ.....	19

КУРСОВОЕ ПРОЕКТИРОВАНИЕ

МЕТОДИЧЕСКИЕ УКАЗАНИЯ
к оформлению курсовых проектов и работ
для студентов, обучающихся по образовательным программам
бакалавриата, специалитета и магистратуры
всех форм обучения

Составители:
Свиридова Светлана Викторовна
Калашникова Ирина Александровна

Издается в авторской редакции

Рисунок на обложке с сайта yandex: картинки

Подписано к изданию 02.06.2022.
Уч.–изд. л. 2,0.

ФГБОУ ВО «Воронежский государственный технический университет»
394006 Воронеж, ул. 20-летия Октября, 84