

**МИНИСТЕРСТВО НАУКИ И ВЫСШЕГО ОБРАЗОВАНИЯ  
РОССИЙСКОЙ ФЕДЕРАЦИИ**  
Федеральное государственное бюджетное образовательное учреждение  
высшего образования  
«Воронежский государственный технический университет»

УТВЕРЖДАЮ

Декан факультета инженерных систем  
и сооружений

/Яременко С.А./

20 декабря 2022 г.



**РАБОЧАЯ ПРОГРАММА ДИСЦИПЛИНЫ**

«Планировка, застройка и реконструкция городских территорий»

Направление подготовки 08.03.01 Строительство

Профиль Городское строительство и хозяйство

Квалификация выпускника бакалавр

Нормативный период обучения 4 года

Форма обучения очная

Год начала подготовки 2023

Автор программы

Т.В. Михайлова

Заведующий кафедрой Жи-  
лищно-коммунального хо-  
зяйства

Н.А. Драпалюк

Руководитель ОПОП

Ю.А. Воробьева

Воронеж 2022

## **1. ЦЕЛИ И ЗАДАЧИ ДИСЦИПЛИНЫ**

### **1.1. Цели дисциплины**

Цель изучения дисциплины: практически и теоретически подготовить будущих специалистов, владеющих методикой проектирования на основе комплексов теоретических и практических профессиональных знаний; освоение проектирования планировочных элементов города на основе знаний городских функциональных процессов; формирование у студента начального уровня градостроительной культуры, достаточной для продолжения образования, научной работы или практической деятельности, методологических основ для формирования целостного научного мировоззрения, отвечающего современному уровню развития цивилизации.

### **1.2. Задачи освоения дисциплины**

- выработка понимания необходимости градостроительного образования в подготовке бакалавра и представления о роли и месте проблем градостроительства в современной системе знаний;
- овладение студентами концептуальных основ планировки, застройки и реконструкции населенных мест; формирование пространственного мышления на основе знаний градостроительства;
- подготовка к практической деятельности;
- выработка навыков работы с научно-технической информацией, отечественного и зарубежного опыта проектирования;
- формирование конкретных практических приемов и навыков постановки и решения градостроительных задач, ориентированных на практическое применение при изучении дисциплин профессионального цикла;
- овладение комплексом инженерных и архитектурно-планировочных знаний при проектировании и реконструкции населенных мест, а так же - приобретение навыков принятия соответствующих проектных решений.

## **2. МЕСТО ДИСЦИПЛИНЫ В СТРУКТУРЕ ОПОП**

Дисциплина «Планировка, застройка и реконструкция городских территорий» относится к дисциплинам части, формируемой участниками образовательных отношений блока Б1.

## **3. ПЕРЕЧЕНЬ ПЛАНИРУЕМЫХ РЕЗУЛЬТАТОВ ОБУЧЕНИЯ ПО ДИСЦИПЛИНЕ**

Процесс изучения дисциплины «Планировка, застройка и реконструкция городских территорий

» направлен на формирование следующих компетенций:

ПК-1 - знание нормативной базы в области инженерных изысканий, принципов проектирования зданий, сооружений, инженерных систем и оборудования, планировки и застройки населенных мест

ПК-2 - способен к организации, планированию, выполнению работ по разработке технической документации на строительство, реконструкцию, ремонт объектов градостроительной деятельности

<b>Компетенция</b>	<b>Результаты обучения, характеризующие</b>
--------------------	---

	<b>сформированность компетенции</b>
ПК-1	знать методики проектирования населенных мест, выбора территории под строительство, расчета функциональных зон, расчета и подбора жилых и общественных зданий
	уметь работать с градостроительными и архитектурными чертежами; пользоваться основными методами и способами получения, хранения и переработки информации, навыками работы с компьютером как средством управления информацией, участвовать в подготовке проектной документации, в том числе с использованием средств автоматизированного проектирования и вычислительных программных комплексов
	владеть навыком принятия проектных решений, использования нормативных документов, регламентирующих проектирование, методами проектирования, строительства и приспособления к современным функциям по готовым научным исследованиям
ПК-2	знать требования и особенности проектирования поселений, жилых, производственных и ландшафтно- рекреационных зон
	уметь проводить анализ организации, планирования, выполнения работ по разработке документации объектов градостроительной деятельности
	владеть средствами объективной оценки возможных положительных и отрицательных социальных, экономических, экологических и технических последствий принимаемых решений; владеть навыками организации производства и эффективной работы трудового коллектива на основе прогрессивных методов управления, контроля за технологической и трудовой дисциплиной в условиях проектной организации, НИИ и научно производственных мастерских.

#### 4. ОБЪЕМ ДИСЦИПЛИНЫ

Общая трудоемкость дисциплины «Планировка, застройка и реконструкция городских территорий» составляет 6 з.е.

Распределение трудоемкости дисциплины по видам занятий  
**очная форма обучения**

Виды учебной работы	Всего часов	Семестры	
		5	6
<b>Аудиторные занятия (всего)</b>	108	54	54
<b>В том числе:</b>			
Лекции	36	18	18
Практические занятия (ПЗ)	72	36	36
в том числе в форме практической подготовки	20	10	10
<b>Самостоятельная работа</b>	72	18	54
<b>Курсовой проект</b>	+		+

<b>Курсовая работа</b>	+	+	
Часы на контроль	36	-	36
Виды промежуточной аттестации - экзамен, зачет	+	+	+
Общая трудоемкость: академические часы	216	72	144
зач.ед.	6	2	4

## 5. СОДЕРЖАНИЕ ДИСЦИПЛИНЫ (МОДУЛЯ)

### 5.1 Содержание разделов дисциплины и распределение трудоемкости по видам занятий

#### очная форма обучения

№ п/п	Наименование темы	Содержание раздела	Лекц	Прак зан.	СРС	Всего, час
1	Основы градостроительства	Научные основы градостроительства. Основы градостроительной деятельности. Краткий исторический экскурс, градостроительные теории. Основы социального планирования в градостроительстве	2	2	2	6
		<i>практическая подготовка обучающихся</i>	-	2	-	2
2	Территориальное планирование	Система расселения. Виды и формы расселения. Поселение, как общественное явление. Планирование развития территорий. Задачи и цели территориального планирования. Генеральный план городского и сельского поселений. Состав работ по подготовке материалов по обоснованию проекта генерального плана. Архитектурно-планировочная организация территории поселений. Основные средства и приемы архитектурной композиции города. Структура поселений. Система магистральных улиц и дорог. Транспортная система: дороги, улицы, площади городов. Профили городских магистралей. Функциональное назначение площадей. Планировочное решение застройки площадей	6	10	12	28
		<i>практическая подготовка обучающихся</i>	-	2	-	2
3	Градостроительное зонирование	Правила землепользования и застройки. Порядок подготовки проекта. Особенности разработки карты градостроительного зонирования.	2	4	4	10
		<i>практическая подготовка обучающихся</i>	-	2	-	2
4	Планировка территорий	Документация по планировке территории населенных пунктов. Зонирование застраиваемых территорий. Классификация и типология населенных мест. Градообразующие факторы. Проектная численность населения. Трудовые ресурсы и численность населения. Учет природных и антропогенных условий при развитии и реконструкции городской застройки. Выбор территории для строительства. Функциональная организация территории и планировочная структура города. Баланс территории города. Композиционные основы планировочной структуры населенных мест. Принцип организации и планировочная структура пригородных зон города.	4	8	8	20
		<i>практическая подготовка обучающихся</i>	-	2	-	2
5	Архитектурно-планировочная организация жилой территории	Архитектурно- планировочная организация жилой территории Композиция застройки жилых районов. Микрорайон как основная	12	28	26	66

		структурная единица жилой среды. Образование первичной пространственной ячейки группой жилых домов. Варианты застройки микрорайонов. Застройка жилых территорий. Жилые здания. Композиция застройки жилых районов. Застройка улиц. Приёмы композиции жилой застройки. Решение пространства внутри жилого района. Художественная выразительность жилых районов. Примеры объемно-планировочного решения структуры жилых районов.				
		<i>практическая подготовка обучающихся</i>	-	2	-	2
6	Общественные центры поселений. Архитектурно- планировочная структура общественных центров.	Общественные центры поселений. Здания и сооружения культурно-бытового назначения. Классификация по вместимости, назначению и т.д. Характеристика учреждений КБО и требования, предъявляемые к их проектированию и размещению на территории. Система обслуживания города. Сети и центры обслуживания. Ступенчатая система обслуживания. Общественные центры города. Центры специализированного назначения. Научные и учебные центры. Роль общественных центров поселений. Архитектурно- планировочная структура общественных центров.	4	6	8	18
		<i>практическая подготовка обучающихся</i>	-	2	-	2
7	Формирование и проектирование производственной зоны.	Формирование и проектирование производственной зоны. Размеры, состав и архитектурно- планировочная структура производственной зоны. Планировочная организация промышленных предприятий. Планировка производственных зон городских и сельских поселений.	4	6	4	14
		<i>практическая подготовка обучающихся</i>	-	4	-	4
8	Реконструкция населенных пунктов.	Реконструкция населенных пунктов. Задачи и методы реконструкции.	2	8	8	18
<b>Итого</b>			<b>36</b>	<b>72</b>	<b>72</b>	<b>180</b>

Практическая подготовка при освоении дисциплины (модуля) проводится путем непосредственного выполнения обучающимися отдельных элементов работ, связанных с будущей профессиональной деятельностью, способствующих формированию, закреплению и развитию практических навыков и компетенций по профилю соответствующей образовательной программы на практических занятиях и (или) лабораторных работах:

№ п/п	Перечень выполняемых обучающимися отдельных элементов работ, связанных с будущей профессиональной деятельностью	Формируемые профессиональные компетенции
1	Сравнительный анализ различных градостроительных теорий	ПК-1, ПК-2
2	Расчет и определение размеров функциональных зон города	ПК-1, ПК-2
3	Определение типа застройки квартала в соответствии с ПЗЗ	ПК-1, ПК-2
4	Анализ рельефа и расчет уклонов с целью выбора местоположения функциональных зон города	ПК-1, ПК-2
5	Расчет баланса территории жилого района, микрорайона	ПК-1, ПК-2
6	Размещение и планировка общественных центров	ПК-1, ПК-2



## **5.2 Перечень лабораторных работ**

Не предусмотрено учебным планом

## **6. ПРИМЕРНАЯ ТЕМАТИКА КУРСОВЫХ ПРОЕКТОВ (РАБОТ) И КОНТРОЛЬНЫХ РАБОТ**

В соответствии с учебным планом освоение дисциплины предусматривает выполнение курсового проекта в 6 семестре для очной формы обучения.

Примерная тематика курсового проекта: «Планировка и застройка территории микрорайона»

Задачи, решаемые при выполнении курсового проекта:

- разработка схемы генерального плана микрорайона с проектным балансом территории и технико-экономическими показателями;
- разработка схемы функционального зонирования микрорайонной территории;
- разработка схемы размещения жилой застройки;
- размещение общественных зданий и учреждений;
- разработка схемы транспортно - пешеходной сети;
- разработка схемы примеры компоновки отдельных секций и жилых зданий;
- расчет баланса территории микрорайона.

Курсовой проект включает в себя графическую часть и расчетно-пояснительную записку.

В соответствии с учебным планом освоение дисциплины предусматривает выполнение курсовой работы в 5 семестре для очной формы обучения.

Примерная тематика курсовой работы: «Схема генерального плана городского поселения»

Задачи, решаемые при выполнении курсовой работы:

- выбор территории под застройку;
- разработка схемы ограничений территории;
- разработка схемы функционального зонирования;
- разработка схемы планировочных элементов жилой территории;
- разработка схемы улично - дорожной сети города;
- разработка схемы озеленения города;
- разработка схемы производственной зоны города;
- расчет баланса городской территории.

Курсовая работа включает в себя графическую часть и расчетно-пояснительную записку.

## **7. ОЦЕНОЧНЫЕ МАТЕРИАЛЫ ДЛЯ ПРОВЕДЕНИЯ ПРОМЕЖУТОЧНОЙ АТТЕСТАЦИИ ОБУЧАЮЩИХСЯ ПО ДИСЦИПЛИНЕ**

### **7.1. Описание показателей и критериев оценивания компетенций**

## на различных этапах их формирования, описание шкал оценивания

### 7.1.1 Этап текущего контроля

Результаты текущего контроля знаний и межсессионной аттестации оцениваются по следующей системе:

«аттестован»;

«не аттестован».

Компетенция	Результаты обучения, характеризующие сформированность компетенции	Критерии оценивания	Аттестован	Не аттестован
ПК-1	знать методики проектирования населенных мест, выбора территории под строительство, расчета функциональных зон, расчета и подбора жилых и общественных зданий	Активная работа на практических занятиях, отвечает на теоретические вопросы при защите курсовой работы и курсового проекта	Выполнение работ в срок, предусмотренный в рабочих программах	Невыполнение работ в срок, предусмотренный в рабочих программах
	уметь работать с градостроительными и архитектурными чертежами; пользоваться основными методами и способами получения, хранения и переработки информации, навыками работы с компьютером как средством управления информацией, участвовать в подготовке проектной документации, в том числе с использованием средств автоматизированного проектирования и вычислительных программных комплексов	Решение стандартных практических задач, написание курсовой работы и курсового проекта	Выполнение работ в срок, предусмотренный в рабочих программах	Невыполнение работ в срок, предусмотренный в рабочих программах
	владеть навыком принятия проектных решений, использования нормативных документов, регламентирующих проектирование, методами проектирования, строительства и приспособления к современным функциям по готовым научным исследованиям	Решение прикладных задач в конкретной предметной области, выполнение плана работ по разработке курсовой работы и курсового проекта	Выполнение работ в срок, предусмотренный в рабочих программах	Невыполнение работ в срок, предусмотренный в рабочих программах
ПК-2	знать требования и особенности проектирования поселений, жилых, произ-	Активная работа на практических занятиях, отвечает на теоре-	Выполнение работ в срок, предусмотренный в рабочих программах	Невыполнение работ в срок, предусмотренный в рабочих про-

	водственных и ландшафтно-рекреационных зон	технические вопросы при защите курсовой работы и курсового проекта		граммах
	уметь проводить анализ организации, планирования, выполнения работ по разработке документации объектов градостроительной деятельности	Решение стандартных практических задач, написание курсовой работы и курсового проекта	Выполнение работ в срок, предусмотренный в рабочих программах	Невыполнение работ в срок, предусмотренный в рабочих программах
	владеть средствами объективной оценки возможных положительных и отрицательных социальных, экономических, экологических и технических последствий принимаемых решений; владеть навыками организации производства и эффективной работы трудового коллектива на основе прогрессивных методов управления, контроля за технологической и трудовой дисциплиной в условиях проектной организации, НИИ и научно производственных мастерских.	Решение прикладных задач в конкретной предметной области, выполнение плана работ по разработке курсовой работы и курсового проекта	Выполнение работ в срок, предусмотренный в рабочих программах	Невыполнение работ в срок, предусмотренный в рабочих программах

### 7.1.2 Этап промежуточного контроля знаний

Результаты промежуточного контроля знаний оцениваются в 5, 6 семестре для очной формы обучения по двух/четырёхбалльной системе:

«зачтено»

«не зачтено»

Компетенция	Результаты обучения, характеризующие сформированность компетенции	Критерии оценивания	Зачтено	Не зачтено
ПК-1	знать методики проектирования населенных мест, выбора территории под строительство, расчета функциональных зон, расчета и подбора жилых и общественных зданий	Тест	Выполнение теста на 70-100%	Выполнение менее 70%
	уметь работать с градостроительными и архитектурными чертежами; пользоваться основными	Решение стандартных практических задач	Продемонстрирован верный ход решения в большинстве задач	Задачи не решены



	методами и способами получения, хранения и переработки информации, навыками работы с компьютером как средством управления информацией, участвовать в подготовке проектной документации, в том числе с использованием средств автоматизированного проектирования и вычислительных программных комплексов			
	владеть навыком принятия проектных решений, использования нормативных документов, регламентирующих проектирование, методы проектирования, строительства и приспособления к современным функциям по готовым научным исследованиям	Решение прикладных задач в конкретной предметной области	Продемонстрирован верный ход решения в большинстве задач	Задачи не решены
ПК-2	знать требования и особенности проектирования поселений, жилых, производственных и ландшафтно-рекреационных зон	Тест	Выполнение теста на 70-100%	Выполнение менее 70%
	уметь проводить анализ организации, планирования, выполнения работ по разработке документации объектов градостроительной деятельности	Решение стандартных практических задач	Продемонстрирован верный ход решения в большинстве задач	Задачи не решены
	владеть средствами объективной оценки возможных положительных и отрицательных социальных, экономических, экологических и технических последствий принимаемых решений; владеть навыками организации производства и эффективной работы трудового коллектива на основе прогрессив-	Решение прикладных задач в конкретной предметной области	Продемонстрирован верный ход решения в большинстве задач	Задачи не решены

	ных методов управления, контроля за технологической и трудовой дисциплиной в условиях проектной организации, НИИ и научно производственных мастерских.			
--	--	--	--	--

или

«отлично»;

«хорошо»;

«удовлетворительно»;

«неудовлетворительно».

Компетенция	Результаты обучения, характеризующие сформированность компетенции	Критерии оценивания	Отлично	Хорошо	Удовл.	Неудовл.
ПК-1	знать методики проектирования населенных мест, выбора территории под строительство, расчета функциональных зон, расчета и подбора жилых и общественных зданий	Тест	Выполнение теста на 90-100%	Выполнение теста на 80-90%	Выполнение теста на 70-80%	В тесте менее 70% правильных ответов
	уметь работать с градостроительными и архитектурными чертежами; пользоваться основными методами и способами получения, хранения и переработки информации, навыками работы с компьютером как средством управления информацией, участвовать в подготовке проектной документации, в том числе с использованием средств автоматизированного проектирования и вычислительных программных комплексов	Решение стандартных практических задач	Задачи решены в полном объеме и получены верные ответы	Продемонстрирован верный ход решения всех, но не получен верный ответ во всех задачах	Продемонстрирован верный ход решения в большинстве задач	Задачи не решены
	владеть навыком принятия проектных решений, использования нормативных до-	Решение прикладных задач в конкретной предметной	Задачи решены в полном объеме и получены	Продемонстрирован верный ход решения всех, но не	Продемонстрирован верный ход решения в большинстве	Задачи не решены

	кументов, регламентирующих проектирование, методами проектирования, строительства и приспособления к современным функциям по готовым научным исследованиям	области	верные ответы	получен верный ответ во всех задачах	задач	
ПК-2	знать требования и особенности проектирования поселений, жилых, производственных и ландшафтно-рекреационных зон	Тест	Выполнение теста на 90-100%	Выполнение теста на 80-90%	Выполнение теста на 70-80%	В тесте менее 70% правильных ответов
	уметь проводить анализ организации, планирования, выполнения работ по разработке документации объектов градостроительной деятельности	Решение стандартных практических задач	Задачи решены в полном объеме и получены верные ответы	Продемонстрирован верный ход решения всех, но не получен верный ответ во всех задачах	Продемонстрирован верный ход решения в большинстве задач	Задачи не решены
	владеть средствами объективной оценки возможных положительных и отрицательных социальных, экономических, экологических и технических последствий принимаемых решений; владеть навыками организации производства и эффективной работы трудового коллектива на основе прогрессивных методов управления, контроля за технологической и трудовой дисциплиной в условиях проектной организации, НИИ и научно-производственных мастерских.	Решение прикладных задач в конкретной предметной области	Задачи решены в полном объеме и получены верные ответы	Продемонстрирован верный ход решения всех, но не получен верный ответ во всех задачах	Продемонстрирован верный ход решения в большинстве задач	Задачи не решены

**7.2 Примерный перечень оценочных средств ( типовые контрольные задания или иные материалы, необходимые для оценки знаний, умений, навыков и (или) опыта деятельности)**

## **7.2.1 Примерный перечень заданий для подготовки к тестированию**

### **В.1. Что разделяет жилую и производственную зону?**

- парковая зона;
- ландшафтно-рекреационная зона;
- санитарно-защитная зона.

Ответ: 3

### **В.2. Что является основой формирования пространственной структуры жилой зоны?**

- функциональное зонирование;
- состав населения;
- величина населенного пункта.

Ответ: 1

### **В.3. Что не оказывает влияния на взаимное расположение производственной и жилой зон?**

- глубина промерзания грунтов;
- рельеф местности;
- повторяемость направления ветра.

Ответ: 1

### **В. 4. Какая группа является основной группой населения города в зависимости от характера трудовой деятельности?**

- несамодеятельная;
- обслуживающая;
- градообразующая.

Ответ: 3

### **В. 5. Что не входит в поперечный профиль магистрали районного значения?**

- разделительная полоса;
- полоса озеленения;
- второстепенный проезд.

Ответ: 3

### **В. 6. В соответствии, с чем принимают размер земельных участков школ?**

- количеством детей в микрорайоне;
- вместимостью школы;
- размерами микрорайона.

Ответ: 2

### **В. 7. В каких пределах расположены учреждения первой ступени обслуживания?**

1. 50м;
2. 100м;
3. 500м.

Ответ: 3

### **В. 8. К чему не предназначена коммунально-складская зона в планировочной структуре города?**

- для жилых районов;

- для гаражей;
- для складов.

Ответ: 1

**В. 9. Какими факторами обуславливаются виды расселения?**

- производственной деятельностью;
- густотой сети населенных мест;
- численностью населения.

Ответ: 1

**В. 10. Какие требования относятся к санитарно-гигиеническим требованиям, предъявляемым к жилой застройке?**

- ветровой режим территории;
- глубина промерзания грунта;
- уровень залегания грунтовых вод.

Ответ: 1

**В. 11. От чего зависят размеры санитарно-защитной зоны?**

- от выпускаемой продукции;
- от класса вредности предприятия;
- от размеров промышленной зоны.

Ответ: 2

**В. 12. Что относится к планировочным элементам города?**

- жилая застройка;
- жилой район;
- жилые дома.

Ответ: 2

**В. 13. Что относится к функциональным зонам города?**

- общественный центр;
- ландшафтно-рекреационная зона;
- зона озеленения.

Ответ: 2

**В. 14. Что входит в состав производственной зоны?**

- зона внешнего транспорта;
- жилая зона;
- зона отдыха.

Ответ: 1

**В. 15. Какие зоны относятся к функциональным зонам микрорайона?**

- зона дошкольных и школьных учреждений;
- парковая зона;
- зона внешнего транспорта.

Ответ: 1

**В. 16. Чем обуславливаются размеры планировочных элементов города?**

- транспортной системой;
- системой обслуживания;
- климатическим районированием.

Ответ: 2

**В. 17. В соответствии, с чем проектируются формы жилых комплексов?**

- с размерами жилой территории;
- этажностью зданий;
- климатическим районированием.

Ответ: 2

**В. 18. От чего зависит расположение жилых зданий в жилых группах и комплексах?**

- от размеров жилой территории;
- от уклона рельефа;
- от плотности застройки.

Ответ: 1,2

**В. 19. Какое соответствие между размерами жилой территории и жилых районов?**

- совпадают;
- жилая зона крупнее;
- жилые районы крупнее.

Ответ: 2

**В. 20. В чем различие между городскими улицами и городскими магистралями?**

- в интенсивности транспортного потока;
- в отсутствии грузового транспорта;
- в количестве полос движения.

Ответ: 1,3

**В. 21. Какое расстояние от остановки общественного транспорта после перекрестка?**

- 10м;
- 20м;
- 50м.

Ответ: 2

**В. 22. Какие средства относятся к техническим, при обустройстве магистрали?**

- направляющие островки;
- разделительные полосы;
- разметка проезжей части.

Ответ: 3

**В. 23. Какие планировочные средства используются при обустройстве магистрали?**

- дорожные знаки;
- ограждения тротуаров;
- остановочные пункты.

Ответ: 3

**В. 24. Где устраиваются остановки трамвая?**

- до перекрестка;
- после перекрестка;

-на перекрестке.

Ответ: 1

**В. 25. Где устраиваются остановки общественного транспорта?**

-после перекрестка;

-до перекрестка;

-на перекрестке.

Ответ: 1

**В. 26. Какова ширина посадочной площадки?**

- 1,0;

- 1,5;

- 2,5.

Ответ: 2

**В. 27. Какова должна быть минимальная ширина пешеходной части улицы?**

- 0,75;

- 4,5;

- 6,0.

Ответ: 1

**В. 28. Какова длина посадочной площадки посадочной площадки трамвая?**

-На 5 метров больше расчетной длины поезда;

-Равной расчетной длине поезда;

-На 3метра больше расчетной длины поезда.

Ответ: 1

**В. 28. Какова длина посадочной площадки посадочной площадки трамвая?**

-На 5 метров больше расчетной длины поезда;

-Равной расчетной длине поезда;

-На 3метра больше расчетной длины поезда.

Ответ: 1

**В. 28. Какова длина посадочной площадки посадочной площадки трамвая?**

-На 5 метров больше расчетной длины поезда;

-Равной расчетной длине поезда;

-На 3метра больше расчетной длины поезда.

Ответ: 1

**В. 30.Как классифицируются площади по назначению?**

-Транспортные;

-Основные;

-Главные.

Ответ: 1,3

**7.2.2 Примерный перечень заданий для решения стандартных задач**

**1. В каком жилом образовании проектируются предприятия повседневногопользования?**

В микрорайоне.



В жилом районе.  
В производственной зоне.  
В планировочном районе.

Ответ: 1

**2. Как определяется потребность в предприятиях обслуживания в жилом комплексе?**

По типовым проектам.  
По мере надобности.  
По требованию администрации поселения.  
По требованиям СНиП из расчёта нормы площади на одного жителя.

Ответ: 4

**3. Какие общественные здания в жилой застройке относятся к учреждениям повседневного использования?**

Это здания, предназначенные для обслуживания группы домов количеством жителей 4,5–5,0 тыс. чел.

Это общеобразовательные школы, детские дошкольные учреждения, аптеки, столовые, продовольственные магазины повседневного спроса и т. д.

Учреждения жилого района – школьные и дошкольные интернаты, средние и трудовые школы, специализированные магазины, кинотеатры, больницы и т. д.

Это театры, киноконцертные залы, административные центры, институты и т. п.

Ответ: 2

**4. Какие общественные здания в жилых образованиях относят к зданиям периодического пользования?**

Домовые кухни, детсады, ясли, столовые, помещения коллективного отдыха (кафе, клубы и т. д.).

Учреждения жилого микрорайона.

Районные административные здания, клубы, кинотеатры, библиотеки, специализированные магазины, спортивные сооружения и т. д.

Это театры (драматические, оперные и т. д.), киноконцертные залы, административные центры.

Ответ: 3

**5. Какие общественные здания размещают в общественных центрах?**

Это здания, расположенные в центре жилого образования (кинотеатры, магазины, рестораны и т. д.).

Это здания, концентрирующие в себе предприятия соответствующей ступени обслуживания жилого образования.

Общественные здания, удаленные на одинаковом расстоянии (радиусе обслуживания) от жилых домов.

Это здания административного назначения (районная, городская администрации и т. д.).

Ответ: 2

**6. Какой путь организации обслуживания населения в жилых образованиях считается наиболее рациональным?**

Строительство общественных учреждений (магазинов, кафе, аптек и т. д.), встроенных в жилые здания.

Ступенчатая система обслуживания населения.

Строительство небольших зданий в пределах пешеходной доступности.

Строительство только специализированных общественных зданий периодического пользования.

Ответ: 2

**7. Назовите радиус обслуживания для предприятий повседневного использования.**

Не должен превышать 100–150 м.

Не должен превышать 500 м.

Не должен превышать 1500 м или затрат времени на проезд до 15 мин.

Не должен превышать 800 м или затрат времени на проезд до 25 мин.

**8. Какой радиус обслуживания предусматривается для предприятий периодического использования?**

Не должен превышать 100–150 м.

Не должен превышать 500 м.

Не должен превышать 1500 м.

Не должен превышать 800 м. Ответ: 2

**9. К какому типу учреждений обслуживания относятся здания театров?**

К учреждениям повседневного использования.

К учреждениям периодического использования.

К учреждениям эпизодического использования.

К учреждениям блокированного и кооперированного типа. Ответ: 3

**10. Что понимается под кооперированным учреждением обслуживания?**

Это здание, в котором максимально объединены различные предприятия, у которых общий вестибюль и гардероб, общие подсобные, складские и административные помещения.

Это здание, имеющее павильонную схему планировки.

Это здание с большим залом.

Это такое здание, в котором его помещения могут быть использованы различными организациями для различных целей.

Ответ: 4

### 7.2.3 Примерный перечень заданий для решения прикладных задач

**В.1** Схема структуры обслуживания населения города включает в себя: (указать недостающий элемент):

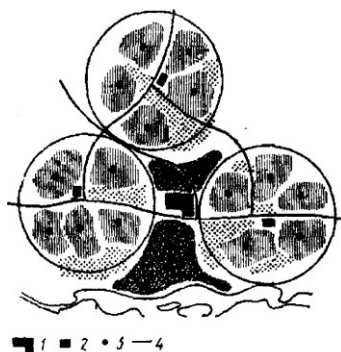

- |   |       |                              |
|---|-------|------------------------------|
| 1 | ..... | городской центр              |
| 2 | ..... |                              |
| 3 | ..... | центры микрорайонов города   |
| 4 | ..... | границы жилых районов города |
| 5 | ..... | микрорайонные центры         |
- Ответ: центр жилого района**

**В.2** Магистральные улицы общегородского значения включают следующие основные элементы (вписать недостающий элемент):

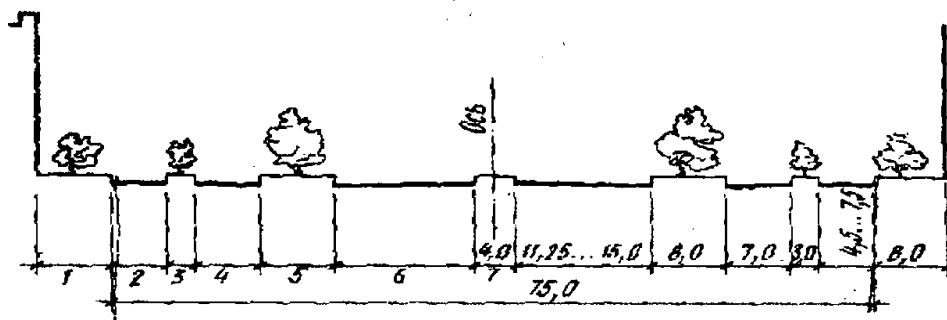

- |   |  |
|---|--|
| 1 | расстояние от застройки до красной линии                 |
| 2 | тротуар  |
| 3 | разделительная полоса между тротуаром и местным проездом |
| 4 | ...  |

- |   |                     |
|---|---------------------|
| 5 | защитное озеленение |
|---|---------------------|

**Ответ: второстепенный проезд**

**В.3** Классификация магистральных улиц общегородского значения (вписать недостающий элемент):

- |   |   |
|---|---|
| 1 | городская скоростная дорога                 |
| 2 | магистральная улица общегородского значения |
| 3 | магистральная улица районного значения      |
| 4 | ...   |

- 5 пешеходная аллея
- 6 остановки общественного транспорта
- 7 стоянки автомобилей

**Ответ: жилая улица**

**В. 4** Планировка участка детского сада-яслей включает следующие элементы (вписать недостающие):

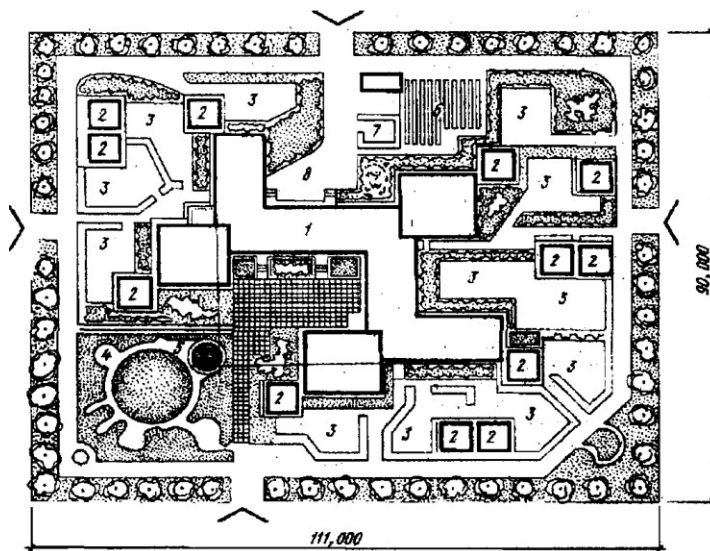

- 1 здание ясли-сада
- 2 .....
- 3 игровые площадки
- 4 физкультурная площадка
- 5 плескательный бассейн

**Ответ: Навесы**

**В. 5** Размещение жилой застройки с учетом преобладающего направления ветра (отметить третий вариант):

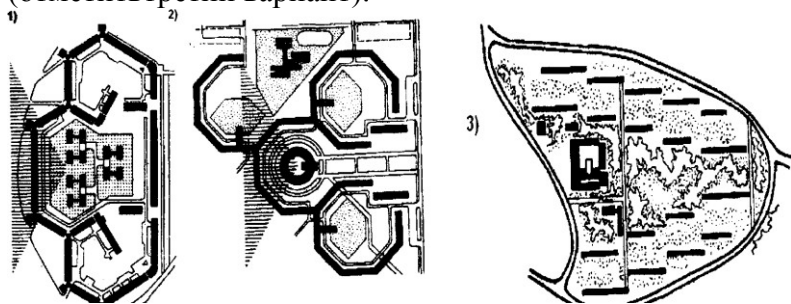

- 1 замкнутая группировка зданий .....
- 2 полузамкнутая группировка зданий .....
- 3 квартальная группировка зданий .....
- 4 открытая группировка зданий .....
- 5 гелиоцентрическая группировка зданий .....

**Ответ: открытая группировка зданий**

**В.6** Назвать схему секции Б-1 жилых домов.

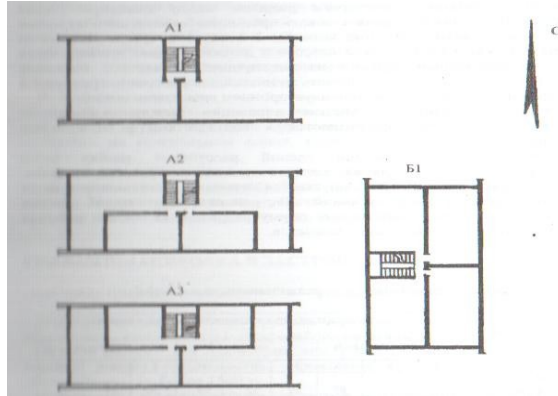

- A1... Не ограниченная.....
- A2... Частично ограниченная.....
- A3... Частично ограниченная .....
- Б-1.....

**Ответ: ограниченная.**

**В.7** Указать название проезда под цифрой 2

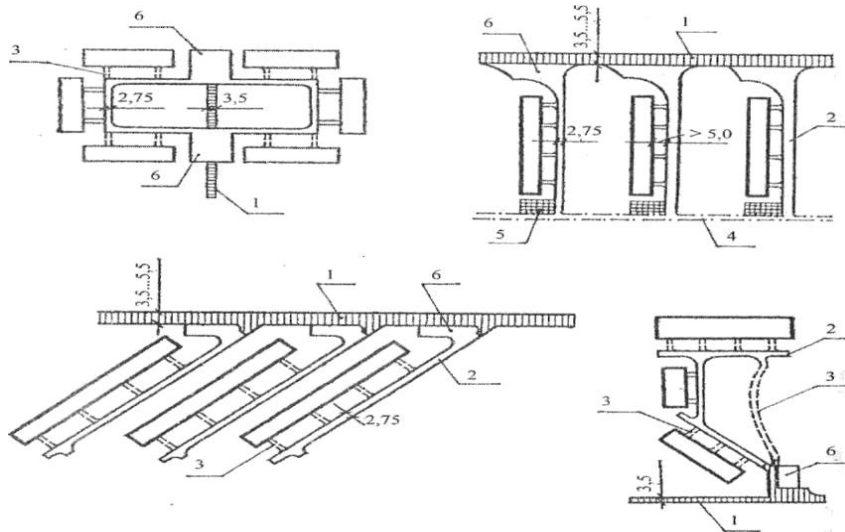

- 1 основной проезд, ведущий к группе домов
- 2 .....
- 3 пешеходные дорожки
- 4 хозяйственный проезд
- 5 хозяйственные площадки
- 6 автостоянки

**Ответ: второстепенный проезд**

**В.8** Схемы основных проездов в микрорайонах (указать ответ а):

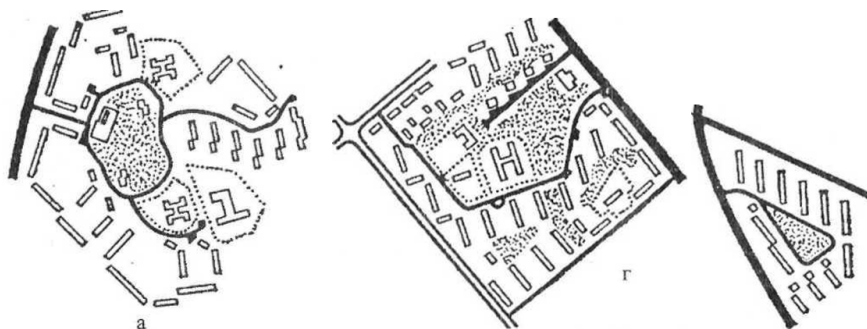

- 1 тупиковая
- 2 кольцевая
- 3 петельная
- 4 параллельная
- 5 смешанная

**Ответ:2**

**В.9** Примеры поперечных профилей магистральных улиц (указать недостающие элементы):

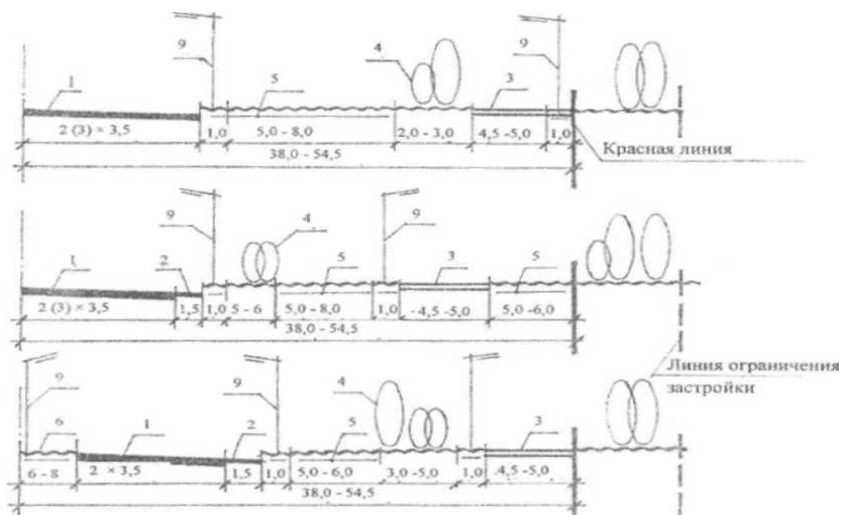

- 1 основная проезжая часть
- 2 резервные полосы
- 3 .....
- 4 полосы зеленых насаждений
- 5 зоны прокладки инженерных коммуникаций

Ответ: тротуар.

**В.10** Планировочные приемы застройки микрорайона (указать ответ варианта б):

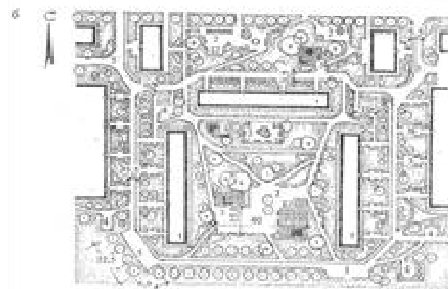
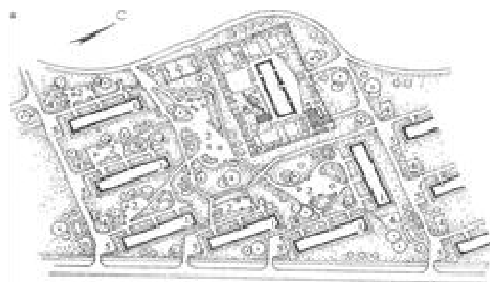

- 1
- 2
- 3
- 4
- 5

открытая  
замкнутая  
полузамкнутая  
свободная  
строчная

Ответ: 3

**В.11 Схемы расположения улиц города** (указать ответ ва-

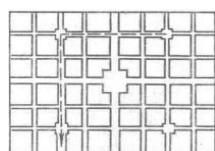

а)

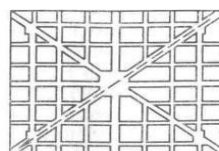

б)

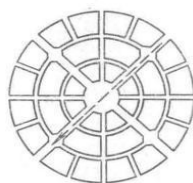

в)

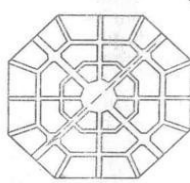

г)

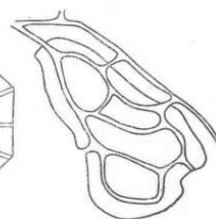

д)

рианта г) ):

- 1 широтная
- 2 Смешанная
- 3 Диагональная
- 4 Прямоугольно -диагональная
- 5 ..... Прямоугольная

Ответ: 4.

### 7.2.4 Примерный перечень вопросов для подготовки к зачету

1. Районная планировка: задачи, цели.



2. Проекты и схемы районной планировки.
3. Расселение, формы и виды.
4. Классификация населенных мест.
5. Природно-территориальные условия размещения и развития городов.
6. Анализ территории городской застройки.
7. Функциональное зонирование городских территорий.
8. Требования, предъявляемые к размещению жилых территорий.
9. Предпроектный расчет жилых территорий.
10. Планировочные элементы жилой территории.
11. Производственная зона, требования, предъявляемые к ее размещению.
12. Санитарно-защитная зона, требования к ее размещению.  
Расчет территории санитарно-защитной зоны.
13. Система учреждений обслуживания
14. Общественные центры поселений.
15. Типы жилой застройки и строительное зонирование жилых зон.
16. Принципы озеленения городских территорий.
17. Технико-экономические показатели города.
18. Баланс территории города.
19. Транспортно-планировочная организация города.
20. Внутри городской транспорт и особенности его формирования.
21. Внешний транспорт.
22. Профили городских магистралей.
23. Требования, предъявляемые к остановкам общественного транспорта.
24. Инженерное и планировочное обустройство городских магистралей.
25. Требования, предъявляемые к размещению коммунально-складских зон.
26. Функциональное зонирование жилой зоны города.
27. Планировочные элементы жилой зоны и принципы их расчета.
28. Требования, предъявляемые к освещению поселений.
29. Озеленение территорий.
30. Инженерное благоустройство территорий.

#### **7.2.5 Примерный перечень заданий для подготовки к экзамену**

1. Планировочные элементы жилой территории и их характеристики. (Графические схемы)
2. Факторы, влияющие на планировку жилой среды.
3. Местная улично-дорожная сеть.
4. ТЭП жилых районов и микрорайонов.
5. Функциональное зонирование жилых районов и микрорайонов.
6. Баланс территории микрорайона.
7. Задачи формирования жилой застройки.
8. Гаражи, их размещение, планировочное и конструктивное решение.

9. Автостоянки, принципы их размещения, расчет количества мест.
10. Местные проезды, принципы их планировочного решения, профили.
11. Требования, предъявляемые к планировочному решению школ.
12. Требования, предъявляемые к планировочному решению детских дошкольных учреждений.
13. Требования, предъявляемые к жилой застройке города.
14. Секционная застройка и особенности ее размещения в плане здания, типы секций с учетом освещенности, инсоляции и ориентации по сторонам света.
15. Малоэтажная застройка и особенности ее размещения. Принципы расчета территорий жилых районов и их количества.
16. Принципы расчета территорий жилых микрорайонов и их количества.
17. Транспортно-планировочная организация города и определение показателя развития городских магистралей.
18. Классификация улиц по типу транспортного движения и функциональному назначению.
19. Обустройство городских магистралей.
20. Требования к проектированию перекрестков и выездов (въездов) на территорию микрорайонов.
21. Расчет жилого фонда и его распределение по видам жилой застройки.
22. Озеленение жилых районов и микрорайонов.
23. Внутримикрорайонные проезды, их профили.
24. Расчет вместимости школьных и дошкольных учреждений. Определение их территорий и мест расположения в системе планировочных элементов города.
25. Освещение городских территорий и требования к освещению отдельных элементов города.
26. Архитектурно-пространственная композиция жилой застройки.
27. Техничко-экономические показатели жилых районов и микрорайонов.
28. Спортивные площадки и сооружения жилых районов и микрорайонов. Способы удаления мусора с территорий жилых микрорайонов.

#### **7.2.6. Методика выставления оценки при проведении промежуточной аттестации**

Зачет проводится по тестам или вопросам. В случае проведения зачета по вопросам, студенту выдаются два вопроса из списка для подготовки к зачету. Оценка «зачтено» выставляется по следующим критериям оценивания:

1. Обучающийся демонстрирует полное усвоение учебного материала лекционных и практических занятий.
2. Обучающийся демонстрирует значительное усвоение учебного материала лекционных и практических занятий.
3. Обучающийся демонстрирует частичное усвоение учебного материала лекционных и практических занятий.

Оценка «не зачтено» выставляется по следующим критериям оценива-

ния:

1. Обучающийся демонстрирует незначительное усвоение учебного материала лекционных и практических занятий.

2. Обучающийся не отвечает на поставленные вопросы.

Экзамен проводится по тест-билетам, каждый из которых содержит 10 вопросов и задачу. Каждый правильный ответ на вопрос в тесте оценивается 1 баллом, задача оценивается в 10 баллов (5 баллов верное решение и 5 баллов за верный ответ). Максимальное количество набранных баллов – 20.

1. Оценка «Неудовлетворительно» ставится в случае, если студент набрал менее 6 баллов.

2. Оценка «Удовлетворительно» ставится в случае, если студент набрал от 6 до 10 баллов

3. Оценка «Хорошо» ставится в случае, если студент набрал от 11 до 15 баллов.

4. Оценка «Отлично» ставится, если студент набрал от 16 до 20 баллов.

### 7.2.7 Паспорт оценочных материалов

№ п/п	Контролируемые разделы (темы) дисциплины	Код контролируемой компетенции	Наименование оценочного средства
1	Основы градостроительства	ПК-1, ПК-2	Тест, требования к курсовому проекту
2	Территориальное планирование	ПК-1, ПК-2	Тест, требования к курсовому проекту
3	Градостроительное зонирование	ПК-1, ПК-2	Тест, требования к курсовому проекту
4	Планировка территорий	ПК-1, ПК-2	Тест, требования к курсовому проекту
5	Архитектурно-планировочная организация жилой территории	ПК-1, ПК-2	Тест, требования к курсовому проекту
6	Общественные центры поселений. Архитектурно-планировочная структура общественных центров.	ПК-1, ПК-2	Тест, требования к курсовому проекту
7	Формирование и проектирование производственной зоны.	ПК-1, ПК-2	Тест, требования к курсовому проекту
8	Реконструкция населенных пунктов.	ПК-1, ПК-2	Тест, требования к курсовому проекту

### 7.3. Методические материалы, определяющие процедуры оценивания знаний, умений, навыков и (или) опыта деятельности

Тестирование осуществляется, либо при помощи компьютерной системы тестирования, либо с использованием выданных тест-заданий на бумажном носителе. Время тестирования 30 мин. Затем осуществляется проверка теста экзаменатором и выставляется оценка согласно методики выставления оценки при проведении промежуточной аттестации.

Решение стандартных задач осуществляется, либо при помощи компьютерной системы тестирования, либо с использованием выданных задач на бумажном носителе. Время решения задач 30 мин. Затем осуществляется проверка решения задач экзаменатором и выставляется оценка, согласно методики выставления оценки при проведении промежуточной аттестации.

Решение прикладных задач осуществляется, либо при помощи компьютерной системы тестирования, либо с использованием выданных задач на бумажном носителе. Время решения задач 30 мин. Затем осуществляется проверка решения задач экзаменатором и выставляется оценка, согласно методики выставления оценки при проведении промежуточной аттестации.

Защита курсовой работы, курсового проекта осуществляется согласно требованиям, предъявляемым к работе, описанным в методических материалах. Примерное время защиты на одного студента составляет 20 мин.

## **8 УЧЕБНО МЕТОДИЧЕСКОЕ И ИНФОРМАЦИОННОЕ ОБЕСПЕЧЕНИЕ ДИСЦИПЛИНЫ)**

### **8.1 Перечень учебной литературы, необходимой для освоения дисциплины**

1. Градостроительство и планировка населенных мест /А.В. Севостьянов, Н.Г.Конокотин, Л. А.Кранц и др. – М.: Колос,2012. -398 с.
2. Шукуров, И. С. Курсовое и дипломное проектирование по градостроительству: учебное пособие для студентов высших учебных заведений, обучающихся по программе бакалавриата по направлению 270800.
3. «Строительство» (профиль «Городское строительство») / И.С. Шукуров, М. А.Луняков, И. .Р. Халилов. – М.: АСВ, 2015. – 328 с.
4. Иодо И.А. Градостроительство и территориальная планировка – М.: Феникс,2008.- 285 с.
5. Косицкий Я. Основы теории планировки и застройки городов.- М.: Изд. Архитектура -С, 2 с.76 с.
6. Малоян Г.А. Основы градостроительства / учебное пособие: -изд. Ассоциация строительных вузов, 2004, - 120 с.
7. Справочник проектировщика. Градостроительство/ под общей ред. проф.
8. В.И.Белоусова,– М., Стройиздат, 1978,- 367с.
9. Михайлова МУ "Функционально-планировочная организация города" для практических занятий по дисциплине "Планировка, застройка и реконструкция населенных мест" для студентов специальности ГСХ. – Воронеж, 2016.-19с.
10. Михайлова Т.В.МУ "Планировка и застройка жилого района" к практическим занятиям, курсовому и дипломному проектированию по дисциплине "Планировка, застройка и реконструкция населенных мест" для студентов специальности ГСХ и ЗиК. – Воронеж, 2015 , 1,25у.п.л.
11. Михайлова Т.В. МУ «Общественные здания и сооружения» к практическим занятиям, курсовому и дипломному проектированию, для студентов спец. ГСХ и ЗиК. – Воронеж, 2015.- 2,8у.п.л.
12. Михайлова Т.В. МУ Территориальное планирование, основы градо-

строительства, планировки и застройки населенных мест– Воронеж, 2015.- 2,8у.п.л.

13. Основы градостроительства и планировка населенных мест: учеб. Пособие /О.Н. Соболева; ФГБОУ ВО РГУПС. – Ростов н/Д, 2017. – 90 с.: ил. –Библиогр.: с. 89.
14. Михайлова Т.В. МУ Функционально – планировочная организация территорий города: / ФГБОУ ВО «Воронежский государственный технический университет» сост. Т.В. Михайлова. – Воронеж: Изд-во ВГТУ, 2021. – 2.8 у.п.л.

**8.2 Перечень информационных технологий, используемых при осуществлении образовательного процесса по дисциплине, включая перечень лицензионного программного обеспечения, ресурсов информационно-телекоммуникационной сети «Интернет», современных профессиональных баз данных и информационных справочных систем:**

#### **Лицензионное программное обеспечение**

1. Windows Pro Dev UpLic A Each Academic Non-Specific Professional;
2. P7-Офис.Профессиональный (Десктопная версия);
3. СПС Консультант Бюджетные организации: Версия Проф;
4. «Эколог-шум 2.4»;
5. Acrobat Pro 2017.

#### **Бесплатное программное обеспечение**

1. 7zip
2. Adobe Acrobat Reader
3. Adobe Flash Player NPAPI
4. Adobe Flash Player PPAPI
5. ARCHICAD
6. LibreOffice
7. Microsoft SQL Server Managment Studio
8. Microsoft Visual Studio Code
9. Paint.NET
- 10.PDF24 Creator
- 11.PicPick
- 12.WinDjView
- 13.Moodle
- 14.OpenOffice

**Ресурс информационно-телекоммуникационной сети «Интернет»**  
<http://www.edu.ru/>

Образовательный портал ВГТУ

### **Информационная справочная система**

1. <http://window.edu.ru>
2. Образовательный портал ВГТУ

### **Современные профессиональные базы данных**

1. Официальный ресурс Министерства науки и высшего образования Российской Федерации <https://minobrnauki.gov.ru/>.
2. Официальный ресурс Министерства строительства и жилищно-коммунального хозяйства Российской Федерации (Минстрой России) <https://minstroyrf.gov.ru/>.
3. Справочная Правовая Система КонсультантПлюс.
4. Электронная библиотека РГБ <https://www.rsl.ru/>.
5. Доступ к ЭБС «ЛАНЬ» коллекциям «Инженерно-технические науки».
6. ООО «НексМедиа» (Доступ к базовой коллекции ЭБС «Университетской библиотеке онлайн»).
7. ООО Компания «Ай Пи Ар Медиа» (Доступ к ЭБС).
8. Сайт научной электронной библиотеки [www.elibrari.ru](http://www.elibrari.ru) - доступ к полнотекстовым версиям научных публикаций широкого профиля изданий по естественным, техническим и гуманитарным наукам.

## **9 МАТЕРИАЛЬНО-ТЕХНИЧЕСКАЯ БАЗА, НЕОБХОДИМАЯ ДЛЯ ОСУЩЕСТВЛЕНИЯ ОБРАЗОВАТЕЛЬНОГО ПРОЦЕССА**

В качестве материально-технического обеспечения дисциплины используется лабораторная база кафедры «Жилищно-коммунального хозяйства», а также специализированные лекционные аудитории, оснащенные оборудованием для лекционных демонстраций и проектором, стационарным экраном; учебные аудитории, оснащенные необходимым оборудованием; компьютерный класс, с доступом в сеть «Интернет» и необходимым программным обеспечением; помещения для самостоятельной работы студентов, оснащенные компьютерной техникой с выходом в сеть "Интернет"; библиотечный электронный читальный зал с доступом к электронным ресурсам библиотеки и доступом в электронную информационно-образовательную среду.

## **10. МЕТОДИЧЕСКИЕ УКАЗАНИЯ ДЛЯ ОБУЧАЮЩИХСЯ ПО ОСВОЕНИЮ ДИСЦИПЛИНЫ (МОДУЛЯ)**

По дисциплине «Планировка, застройка и реконструкция городских территорий» читаются лекции, проводятся практические занятия, выполняется курсовой проект, выполняется курсовая работа.

Основой изучения дисциплины являются лекции, на которых излагаются наиболее существенные и трудные вопросы, а также вопросы, не нашедшие отражения в учебной литературе.

Практические занятия направлены на приобретение практических навыков расчета планировочных элементов поселений, количества жилых и общественных зданий и их территорий, ТЭП и баланса территорий, определения СЗЗ, площади озеленения. Занятия проводятся путем решения конкретных задач в аудитории.

Методика выполнения курсового проекта изложена в учебно-методическом пособии. Выполнять этапы курсового проекта должны своевременно и в установленные сроки.

Контроль усвоения материала дисциплины производится проверкой курсового проекта, защитой курсового проекта.

Методика выполнения курсовой работы изложена в учебно-методическом пособии. Выполнять этапы курсовой работы должны своевременно и в установленные сроки.

Контроль усвоения материала дисциплины производится проверкой курсовой работы, защитой курсовой работы.

Вид учебных занятий	Деятельность студента
Лекция	Написание конспекта лекций: кратко, схематично, последовательно фиксировать основные положения, выводы, формулировки, обобщения; помечать важные мысли, выделять ключевые слова, термины. Проверка терминов, понятий с помощью энциклопедий, словарей, справочников с выписыванием толкований в тетрадь. Обозначение вопросов, терминов, материала, которые вызывают трудности, поиск ответов в рекомендуемой литературе. Если самостоятельно не удастся разобраться в материале, необходимо сформулировать вопрос и задать преподавателю на лекции или на практическом занятии.
Практическое занятие	Конспектирование рекомендуемых источников. Работа с конспектом лекций, подготовка ответов к контрольным вопросам, просмотр рекомендуемой литературы. Прослушивание аудио- и видеозаписей по заданной теме, выполнение расчетно-графических заданий, решение задач по алгоритму.
Самостоятельная работа	Самостоятельная работа студентов способствует глубокому усвоению учебного материала и развитию навыков самообразования. Самостоятельная работа предполагает следующие составляющие: <ul style="list-style-type: none"> <li>- работа с текстами: учебниками, справочниками, дополнительной литературой, а также проработка конспектов лекций;</li> <li>- выполнение домашних заданий и расчетов;</li> <li>- работа над темами для самостоятельного изучения;</li> <li>- участие в работе студенческих научных конференций, олимпиад;</li> <li>- подготовка к промежуточной аттестации.</li> </ul>
Подготовка к промежуточной аттестации	Готовиться к промежуточной аттестации следует систематически, в течение всего семестра. Интенсивная подготовка должна начаться не позднее, чем за месяц-полтора до промежуточной аттестации. Данные перед зачетом, экзаменом три дня эффективнее всего использовать для повторения и систематизации материала.



## ЛИСТ РЕГИСТРАЦИИ ИЗМЕНЕНИЙ

№ п/п	Перечень вносимых изменений	Дата внесения изменений	Подпись заведующего кафедрой, ответственной за реализацию ОПОП
----------	-----------------------------	----------------------------	--