

МИНИСТЕРСТВО НАУКИ И ВЫСШЕГО ОБРАЗОВАНИЯ
РОССИЙСКОЙ ФЕДЕРАЦИИ

Федеральное государственное бюджетное образовательное учреждение
высшего образования

«Воронежский государственный технический университет»

Кафедра экономической безопасности

ДИПЛОМНОЕ ПРОЕКТИРОВАНИЕ

МЕТОДИЧЕСКИЕ УКАЗАНИЯ

*к оформлению выпускных квалификационных работ
для студентов, обучающихся по образовательным программам
бакалавриата, специалитета и магистратуры
всех форм обучения*



Воронеж 2022

УДК 378(07)

ББК 74.48я7

Составители:

*д-р экон. наук, доц. С. В. Свиридова
канд. экон. наук, доц. И. А. Калашникова*

Дипломное проектирование: методические указания к оформлению выпускных квалификационных работ для студентов, обучающихся по образовательным программам бакалавриата, специалитета и магистратуры всех форм обучения / ФГБОУ ВО «Воронежский государственный технический университет»; сост.: С. В. Свиридова, И. А. Калашникова. – Воронеж: Изд-во ВГТУ, 2022. - 38 с.

Методические указания включают основные разделы, соответствующие встречающимся трудностям в оформлении выпускных квалификационных работ обучающихся.

Предназначены для оформления выпускной квалификационной работы в помощь обучающимся по образовательным программам бакалавриата, специалитета и магистратуры всех форм обучения.

Методические указания подготовлены в электронном виде и содержатся в файле МУ оформления ДП 2022. pdf.

УДК 378(07)

ББК 74.48я7

Рецензент - *А. В. Красникова, канд. экон. наук, доц.
кафедры экономической безопасности ВГТУ*

*Издается по решению редакционно-издательского совета
Воронежского государственного технического университета*

ВВЕДЕНИЕ

В ходе освоения образовательной программы обучающиеся согласно учебному плану выполняют ряд работ: рефераты, курсовые работы (проекты).

Освоение образовательных программ высшего образования - программ бакалавриата, программ специалитета и программ магистратуры завершается подготовкой и защитой выпускной квалификационной работы (ВКР).

ВКР выполняется по программам:

- бакалавриата - в виде бакалаврской работы, бакалаврского проекта, иной работы;

- специалитета - в виде дипломной работы, дипломного проекта, иной работы»;

- магистратуры – в виде выпускных квалификационных работ-магистерских диссертаций.

При разработке курсовой работы, ВКР и Магистерской диссертации обучающиеся сталкиваются с трудностями, связанными с методикой их выполнения и правилами оформления. Задачи данных методических указаний заключаются в том, чтобы помочь обучающимся, работающим над курсовой работой. ВКР и Магистерской диссертацией, оформить их в соответствии с действующими стандартами.

При выполнении всех указанных выше работ необходимо соблюдать правила по их оформлению.

Базовые положения по оформлению изложены в правилах оформления выпускной квалификационной работы, выполняемых обучающимися ВГТУ, и являются завершающими освоение основных профессиональных образовательных программ высшего образования - программ бакалавриата, специалитета, магистратуры, утвержденных приказом от «31» августа 2018 г. №345/1, где основой выступает документ «Система менеджмента качества» Пр. 2.01.02 – 2018).

В данных методических рекомендациях приведены примеры и даны подробные пояснения по оформлению отдельных элементов работ обучающихся (заголовки, таблицы, рисунки, формулы, ссылки, библиографический список и проч.).

ОБЩИЕ ПОЛОЖЕНИЯ

При разработке данных Методических рекомендаций были учтены требования следующих документов:

- ГОСТ 9327-60 Бумага и изделия из бумаги. Потребительские форматы (с изменениями № 1,2,3,4,5).

- ГОСТ 8.417-2002 ГСИ. Единицы величин (с поправками);

- ГОСТ Р 7.0.12-2011 Система стандартов по информации, библиотечному и издательскому делу (СИБИД). Библиографическая запись. Сокращения слов и словосочетаний на русском языке. Общие требования и правила (переиздание);

- ГОСТ 7.32-2017 Система стандартов по информации, библиотечному и издательскому делу (СИБИД). Отчет о научно-исследовательской работе. Структура и правила оформления (с Поправками);

- ГОСТ Р 7.0.99-2018 (ИСО 214:1976) Система стандартов по информации, библиотечному и издательскому делу (СИБИД). Реферат и аннотация. Общие требования;

- ГОСТ Р 7.0.100 - 2018 Система стандартов по информации, библиотечному и издательскому делу (СИБИД). Библиографическая запись. Библиографическое описание. Общие требования и правила составления (с поправкой);

- ГОСТ 2.105-2019 ЕСКД. Общие требования к текстовым документам;

- ГОСТ Р 7.0.7-2021 Система стандартов по информации, библиотечному и издательскому делу. Статьи в журналах и сборниках. Издательское оформление.

ГОСТ Р 7.0.5-2008 Национальный стандарт РФ. «Система стандартов по информации, библиотечному и издательскому делу. Библиографическая ссылка. Общие требования и правила составления»;

При выполнении курсовой работы, ВКР и Магистерской диссертации обучающийся должен сформировать и продемонстрировать следующие компетенции:

- осведомленность в библиографическом и фактическом материале по теме работы;

- компетентность в анализе и сопоставлении различных существующих теоретических позиций и подходов и в обобщении уже полученных в научных области эмпирических фактов;

- способность выделить научную проблему, выдвинуть и обосновать гипотезу;

- компетентность в анализе собранного эмпирического материала адекватными его типу качественными и количественными методами;

- компетентность в интерпретации полученных результатов, их обобщении и сопоставлении с различными теоретическими контекстами;

- способность на основе результатов сформулировать выводы работы;

- умение оформлять свой текст в соответствии с существующими требованиями.

ВКР должна отвечать следующим требованиям:

- наличие в работе всех структурных элементов исследования: теоретической, аналитической и практической составляющих;

- наличие обоснованной авторской позиции, раскрывающей видение сущности проблемы автором;

- использование в аналитической части исследования обоснованного комплекса методов и методик, способствующих раскрытию сути проблемы;

- целостность работы, которая проявляется в связанности теоретической и экспериментальной его частей (для исследований, содержащих экспериментальную часть);

- перспективность исследования: наличие в работе материала (идей, данных и пр.), который может стать источником дальнейших исследований (для уровня специалиста / магистра).

Научный руководитель помогает обучающемуся определиться с темой, которая должна быть, во-первых, актуальной, а во-вторых, в достаточной степени обеспеченной источниками и литературой; рекомендует основную литературу по теме; проводит систематические консультации с обучающимися; проверяет выполнение работы по частям и в целом. Вместе с тем, ответственность за достоверность данных, сделанные выводы, своевременность выполнения работы и правильность оформления возлагается на обучающегося.

В процессе подготовки и защиты ВКР выпускник должен продемонстрировать:

- знания, полученные им как по учебным дисциплинам, учитывающим как направленность образовательной программы, так и по направлению подготовки/специальности в целом;

- умение работать со специальной и методической литературой, включая литературу на иностранном языке, нормативной документацией, статистической информацией;

- навыки ведения исследовательской работы;

- умение самостоятельного обобщения результатов исследования и формулирования выводов:

- владение компьютером и специальным программным обеспечением как инструментом обработки информации:

- умение логически строить текст, формулировать выводы и предложения.

В тексте данных методических рекомендаций речь идёт о выпускной квалификационной работе (ВКР), однако изложенные требования можно применять при выполнении всех видов работ обучающихся (реферата, курсовой работы (проекта)).

ПОСЛЕДОВАТЕЛЬНОСТЬ ВЫПОЛНЕНИЯ ВКР

Последовательность выполнения работы предполагает следующие этапы:

1. Выбор темы (заявление на имя заведующего кафедрой о закреплении темы работы).

2. Назначение заведующим кафедрой руководителя ВКР.

3. Составление плана и задания по выпускной квалификационной работе (совместно с научным руководителем).

4. Утверждение заведующим кафедрой задания.

5. Изучение теоретических аспектов темы работы.

6. Сбор, анализ и обобщение эмпирических данных, исследование аспектов деятельности конкретного объекта (предприятия/организации), связанных с проблематикой ВКР.

7. Выявление недостатков в деятельности конкретного объекта (предприятия/организации), связанных с проблематикой ВКР.

8. Разработка предложений и рекомендаций по устранению выявленных недостатков, формулирование выводов.

9. Оформление выпускной квалификационной работы.

10. Написание введения, аннотаций к работе (на русском и иностранном языках), заключения.

11. Представление работы на проверку научному руководителю.

12. Написание доклада и разработка презентации к докладу.

13. Прохождение процедуры предзащиты ВКР.

14. Представление работы на рецензирование.

15. Прохождение работы на наличие заимствования (плагиата).

16. Сдача выпускной квалификационной работы на кафедру с отзывом, рецензией и справкой об антиплагиате в установленный срок.

17. Получение допуска к защите ВКР от заведующего кафедрой.

18. Защита выпускной квалификационной работы на заседании Комиссии.

СТРУКТУРА ВКР

ВКР по направлению/специальности подготовки должна соответствовать следующим требованиям. Работа должна включать:

- титульный лист (**Приложение А**);
- задание (**Приложение Б**);
- аннотацию (на русском и иностранном языках) (**Приложение В**);
- содержание (**Приложение Е**);
- введение;

- основную часть, состоящую, как правило, не менее чем из трех разделов; (теоретического, обзорного по заявленной проблематике; аналитического, организационно-экономического по рассматриваемой проблеме; практического, с рассмотрением реальной практики, опыта функционирования объекта исследования); примеры оформления рисунка в **приложении Ж**;

- заключение, включающее выводы и предложения (рекомендации);
- список литературы (**Приложение И**);
- приложения (при необходимости).

Основными требованиями к работе являются:

- четкость и логическая последовательность изложения материала;
- краткость и точность формулировок, исключающая возможность неоднозначного их толкования;
- конкретность изложения полученных результатов, их анализа и теоретических положений;
- обоснованность выводов, рекомендаций и предложений.

Содержание ВКР должно соответствовать названию темы.

ПРАВИЛА ОФОРМЛЕНИЯ ВЫПУСКНОЙ КВАЛИФИКАЦИОННОЙ РАБОТЫ

1. Общие правила оформления выпускной квалификационной работы

Оформление выпускной квалификационной работе в целом как текстового документа (и в бумажном и в электронном виде) должно выполняться в соответствии с «ГОСТ Р 7.0.97-2016. Национальный стандарт Российской Федерации. Система стандартов по информации, библиотечному и издательскому делу. Организационно-распорядительная документация. Требования к оформлению документов».

1.1 ВКР должна быть выполнена в печатном виде на одной стороне листа белой бумаги формата А4 по ГОСТ 9327-60 (210x297 мм).

Допускается представлять иллюстрации (чертежи, графики, схемы, компьютерные распечатки, диаграммы, фотоснимки) и таблицы на листах формата А3 в виде приложений.

1.2 Текст ВКР следует печатать, соблюдая следующие размеры полей:

- правое — 10 мм;
- левое — 20 мм;
- верхнее — 20 мм;
- нижнее — 10 мм;

Набор текста в редакторе Microsoft Word должен удовлетворять следующим требованиям: шрифт Times New Roman, кегль 14, цвет шрифта – черный, межстрочный интервал – 1,5. Текст должен быть отформатирован по ширине страницы с применением автоматического переноса слов, первая строка с абзацным отступом 1,25 см.

Разрешается использовать компьютерные возможности акцентирования внимания на определенных терминах, формулах, теоремах, выделяя их полужирным шрифтом.

Распечатка ВКР должна проводиться в режиме качественной печати.

1.3 Страницы ВКР следует нумеровать арабскими цифрами, соблюдая сквозную нумерацию по всему тексту, включая приложения.

Номер страницы проставляют в центре нижней части страницы без точки.

Титульный лист включается в общую нумерацию страниц. Номер страницы на титульном листе не проставляют.

Иллюстрации и таблицы на листах формата А3 учитывают как одну страницу.

1.4 Общий объем ВКР устанавливают преподаватели кафедры в соответствии с уровнем высшего образования (бакалавриат/ специалитет/ магистратура).

2. Структурные элементы ВКР

2.1 Независимо от объема, текст выпускной квалификационной работы содержит следующие структурные элементы:

- **титульный лист;**

- задание на ВКР;
- аннотацию;
- реферат;
- содержание;
- термины и определения;
- обозначения и сокращения;
- введение;
- основную часть;
- заключение;
- список литературы;
- приложения.

Обязательные структурные элементы выделены полужирным шрифтом.

2.2 Наименования структурных элементов «АННОТАЦИЯ», «РЕФЕРАТ», «СОДЕРЖАНИЕ», «ТЕРМИНЫ И ОПРЕДЕЛЕНИЯ», «ОБОЗНАЧЕНИЯ И СОКРАЩЕНИЯ», «ВВЕДЕНИЕ», «ЗАКЛЮЧЕНИЕ», «СПИСОК ЛИТЕРАТУРЫ», «ПРИЛОЖЕНИЕ» служат заголовками этих структурных элементов.

Заголовки структурных элементов следует располагать по центру строки без точки в конце и печатать прописными буквами, не подчеркивая. Расстояние между заголовком и текстом должно быть равно одной строке. Каждый структурный элемент ВКР следует начинать с новой страницы. Страница ВКР должна быть заполнена текстом не менее чем на 1/3 часть.

2.3 Титульный лист

2.3.1 Титульный лист является первой страницей выпускной квалификационной работы, форма титульного листа приведена **в приложении А**.

В строке «факультет/институт» обучающиеся указывают полное название факультета или института ВГТУ.

2.3.2 Допускается заполнять форму титульного листа либо на компьютере, либо от руки четким почерком чернилами или пастой только одного цвета (черного, синего или фиолетового).

Номер на титульном листе не проставляется.

2.4 Задание на ВКР. Аннотация выпускной квалификационной работы на русском и иностранном языках

Задание на выпускную квалификационную работу и Аннотация выпускной квалификационной работы на русском и иностранном языках являются частью выпускной квалификационной работы. Задание и аннотация помещаются в выпускной квалификационной работе после титульного листа. Допускается заполнять форму листа задания либо на компьютере, либо от руки четким почерком тушью, чернилами или пастой только одного цвета (черного, синего или фиолетового). Оформляют их в соответствии с **приложением Б и В**.

2.5 Реферат

2.5.1 Общие требования к реферату установлены в ГОСТ Р 7.0.99-2018 (ИСО 214:1976). Реферат должен содержать:

- сведения об объеме выпускной квалификационной работы, количестве иллюстраций, таблиц, количестве использованных источников, приложений;
- перечень ключевых слов, который должен включать от 5 до 15 слов или словосочетаний из текста ВКР, в наибольшей мере характеризующих ее содержание. Ключевые слова приводятся в именительном падеже и записываются прописными буквами в строку через запятые. Переносы в ключевых словах не допускаются;

- текст реферата.

2.5.2 Текст реферата должен содержать:

- объект исследования;
- цель работы;
- метод исследования и используемое оборудование;
- полученные результаты и их новизну;
- рекомендации по внедрению или итоги внедрения;
- область применения;
- значимость работы или экономическую эффективность;
- прогнозные предположения о развитии объекта исследования.

Если выпускная квалификационная работа не содержит сведений по какой-либо из перечисленных структурных частей реферата, то в тексте реферата она опускается, при этом последовательность изложения сохраняется.

2.6 Содержание

Содержание включает все структурные элементы выпускной квалификационной работы с указанием номеров страниц, с которых они начинаются. Для основной части приводятся наименования всех разделов, подразделов, пунктов (если они имеют наименование). Приложения указываются с их наименованием. **Пример** составления содержания приведен в **приложении Е**.

2.7 Структурный элемент «Термины и определения»

Этот структурный элемент, содержащий перечень используемых терминов с соответствующими разъяснениями, рекомендуется включить, если в выпускной квалификационной работе принята специальная терминология. Этот структурный элемент не является обязательным.

2.8 Структурный элемент «Обозначения и сокращения»

Этот структурный элемент содержит перечень обозначений и сокращений, применяемых в выпускной квалификационной работе. Он не является обязательным. Если в ВКР принята особая система сокращения слов или наименований, то сокращение должно быть понятно всем, читающим документ.

Поэтому при первом упоминании в тексте оно должно быть расшифровано, после чего в дальнейшем можно пользоваться сокращением.

Пример – ...нитевидный кристалл (НК)...

2.9 Введение

Введение должно содержать оценку современного состояния решаемой научно-технической проблемы, обоснование необходимости проведения работы. Во введении должны быть показаны цели и задачи работы, актуальность и новизна темы. Не допускается введение составлять как аннотацию и не рекомендуется во введение включать таблицы и рисунки. Введение не нумеруется как раздел.

2.10 Основная часть

2.10.1 В основной части приводят данные, отражающие сущность, методику и основные результаты выполненной ВКР.

Основная часть, как правило, должна содержать:

- рассмотрение теоретического материала из литературных источников по исследуемой проблеме;
- постановку задачи выпускной квалификационной работы;
- теоретическую и экспериментальную части, включающие методы и средства исследований, математические модели, расчеты;
- анализ полученных результатов.

2.10.2 Основную часть следует делить на разделы, подразделы и пункты. Пункты при необходимости могут делиться на подпункты.

Разделы должны иметь порядковую нумерацию в пределах всего текста выпускной квалификационной работы, за исключением приложений.

Пример – 1, 2, 3 и т.д.

Номер подраздела или пункта включает номер раздела и порядковый номер подраздела или пункта, разделенные точкой.

Пример – 1.1, 1.2, 1.3 и т.д.

После номера раздела, подраздела в тексте точку не ставят.

Если раздел или подраздел имеет только один пункт, или пункт имеет только один подпункт, то нумеровать его не следует.

2.10.3 Разделы, подразделы должны иметь заголовки. Пункты, как правило, заголовков не имеют. Заголовки основной части выпускной квалификационной работы (разделов и подразделов) следует печатать с абзацного отступа, с прописной буквы, шрифт Times New Roman, кегль 14, не выделяя их полужирным шрифтом, без точки в конце. Переносы в заголовках не допускаются. Расстояние между заголовком и текстом должно быть равно одной строке.

2.10.4 Текст выпускной квалификационной работы должен быть выполнен с соблюдением общих требований, установленных ГОСТ 2.105-2019 к текстовым документам.

В тексте выпускной квалификационной работы не допускается:

- применять для одного и того же понятия различные научно-технические термины, близкие по смыслу (синонимы),
- применять сокращения слов, кроме установленных - ГОСТ Р 7.0.12-2011, а также правилами русской орфографии;
- применять обозначения нормативных документов (ГОСТ, ОСТ, СТП), технических условий (ТУ) и других документов без регистрационного номера;
- представлять единицы физических величин – с отступлением от ГОСТ 8.417-2002.

2.11 Иллюстрации

2.11.1 Иллюстрации (чертежи, графики, диаграммы, схемы, фотоснимки, компьютерные распечатки) следует располагать непосредственно после текста, в котором они упоминаются впервые или на следующей странице.

2.11.2 Иллюстрации следует нумеровать арабскими цифрами сквозной нумерацией или нумерацией в пределах раздела.

Пример. Рисунок 1 или Рисунок 1.1.

На все иллюстрации должны быть ссылки в тексте выпускной квалификационной работы:

Пример ссылки на рисунок: ...представлено на рисунке 1.

... предложение (рисунок 1.1).

Иллюстрации могут иметь наименование и пояснительные данные (подрисуночный текст). Слово «Рисунок» и наименование (без точки в конце) располагают по центру строки и помещают после пояснительных данных

Пример. Рисунок 1 – Детали прибора

Пример оформления рисунка с пояснительными данными приведен в **приложении Ж**.

2.11.3 Иллюстрации каждого приложения обозначают отдельной нумерацией арабскими цифрами с добавлением перед цифрой обозначение приложения.

Пример. Рисунок А.1 – Механический индикатор прочности камня

На все иллюстрации должны быть ссылки в тексте ВРК.

2.12 Оформление перечислений

Внутри пунктов или подпунктов могут быть приведены **перечисления**.

Перед каждой позицией перечисления следует ставить дефис или, при необходимости, ссылки в тексте ВКР на одно из перечислений, строчную букву, после которой ставится скобка. Для дальнейшей детализации перечислений необходимо использовать арабские цифры, после которых ставится скобка, а запись производится с абзацного отступа, как показано в примере.

Пример

_____;

а) _____;

_____;

1) _____;

_____;

2) _____;

_____;

б) _____.

2.13 Таблицы

2.13.1 Таблицы, также как иллюстрации, следует нумеровать арабскими цифрами сквозной нумерацией или нумерацией в пределах раздела. Наименование таблицы (при его наличии) следует помещать над таблицей слева, без абзацного отступа через тире с ее номером.

Пример. Таблица 1 – Основные единицы СИ

2.13.2 Таблицу следует располагать непосредственно после текста, в котором она упоминается впервые, или на следующей странице. Расстояние между таблицей и текстом должно быть равно одной строке. На все таблицы должны быть ссылки в тексте ВКР. Допускается в таблице при необходимости уменьшать размер шрифта Times New Roman до кегль 10.

2.13.3 Допускается помещать таблицу вдоль длинной стороны страницы. В этом случае номер страницы проставляют, как и на всех страницах ВКР, в центре нижней части страницы без точки. Если в конце страницы таблица прерывается и ее продолжение будет на следующей странице, в первой части таблицы нижнюю горизонтальную линию, ограничивающую таблицу не проводят.

В перенесенной части таблицы должна сохраняться ее головка (шапка) или пронумерованная строка первой части таблицы. Над перенесенной частью слева пишут слова «Продолжение таблицы» с указанием ее номера.

2.13.4 Графу (столбец) «Номер по порядку» в таблицу включать не допускается. При необходимости нумерации показателей, параметров или других данных, порядковые номера следует указывать в первой графе (столбце) таблицы непосредственно перед их наименованием.

2.13.5 Таблицы каждого приложения обозначают отдельной нумерацией арабскими цифрами с добавлением перед цифрой обозначения приложения

Пример. Таблица А.1

2.14 Формулы и уравнения

2.14.1 Математические формулы и уравнения набираются в редакторе формул. Формулы и уравнения следует выделять из текста в отдельную строку и располагать по центру строки. Выше и ниже каждой формулы или уравнения должно быть оставлено не менее одной свободной строки. Если уравнение не умещается в одну строку, оно должно быть перенесено на следующую строку

только на знаках выполняемых операций, причем знак в начале следующей строки повторяют. Для знака умножения в формулах и уравнениях следует применять символ «х», либо «•».

2.14.2 Пояснение символов и числовых коэффициентов следует приводить непосредственно под формулой. Пояснение каждого символа следует давать с новой строки в той же последовательности, в которой символы приведены в формуле. Первая строчка пояснения должна начинаться со слова «где» без двоеточия после него, без абзацного отступа, как показано в примере

Пример. Плотность, кг/м³ каждого образца, вычисляют по формуле (1) :

$$P = m / V, \quad (1)$$

где m – масса образца, кг;
 V – объем образца, м³.

2.14.3 Формулы следует нумеровать порядковой нумерацией в пределах всего текста ВКР или в пределах раздела арабскими цифрами в круглых скобках в крайнем правом положении на строке. Ссылки в тексте на порядковые номера формул дают в скобках.

2.14.4 Формулы, помещаемые в приложениях, должны нумероваться отдельной нумерацией арабскими цифрами в пределах каждого приложения с добавлением перед каждой цифрой обозначения приложения

Пример. ... формула (А.1)

2.15 Ссылки на использованные источники

2.15.1 Нумерация ссылок на использованные источники ведется арабскими цифрами в порядке их появления в тексте ВКР. Ссылки на использованные источники следует указывать порядковым номером без точки, который заключают в квадратные скобки. Под этим номером помещают библиографическое описание данного источника в списке литературы.

Например, текст [1].

2.15.2 Если использованными источниками являются нормативные документы (стандарты, технические регламенты, технические условия, правила и др.), то в тексте ВКР указывают только их обозначение, без года их утверждения, а год утверждения и другие сведения размещают в списке литературы.

2.16 Сноски

2.16.1 При необходимости дополнительного пояснения в тексте его допускается оформлять в виде сноски. Знак сноски ставят непосредственно после того слова, числа символа, предложения, к которому дается пояснение.

Знак сноски выполняют надстрочно арабскими цифрами со скобкой. Нумерация сносок отдельная для каждой страницы.

2.16.2 Сноску располагают в конце страницы с абзацного отступа, отделяя от текста короткой горизонтальной линией слева. Сноску к данным предложениям и рекомендации по использованию, включая внедрение.

Заключение не нумеруется как раздел.

2.17 Список литературы

2.17.1 Список литературы должен содержать сведения об источниках, использованных при выполнении ВКР. Сведения об источниках следует располагать в алфавитном порядке, нумеровать арабскими цифрами без точки печатать с абзацного отступа. Количественное требование к оформлению списка литературы предполагает наличие:

- 10 и более источников при написании реферата,
- 20 и более источников при написании курсовой работы,
- 40 и более источников при написании дипломной работы (ВКР).

2.17.2 Описание источников осуществляется в соответствии с требованиями ГОСТ Р 7.0.100 - 2018. Библиографическая запись. Библиографическое описание. Общие требования и правила составления. ГОСТ 7.05.2008. Справки по оформлению списка литературы.

В **приложении И** представлены примеры оформления библиографического описания в зависимости от вида источника.

2.18 Приложения

2.18.1 Приложения оформляют как продолжение выпускной квалификационной работы на последующих ее листах. На все приложения должны быть даны ссылки в тексте и приложения располагают в порядке ссылок на них.

В приложения следует включать:

- графики, таблицы, диаграммы различных цифровых данных;
- рисунки;
- справочные материалы;
- протоколы и акты испытаний;
- схемы структурные, функциональные, принципиальные;
- описание установок, применяемых при проведении испытаний;
- методики проведения испытаний;
- схемы алгоритмов и программ задач, решаемых в процессе выполнения выпускной квалификационной работы;
- другие документы, используемые при выполнении выпускной квалификационной работы и не вошедшие в основную часть.

2.18.2 Каждое приложение следует начинать с новой страницы с указанием по центру строки слова «ПРИЛОЖЕНИЕ» и его обозначения.

Обозначают приложения заглавными буквами русского алфавита, начиная с А, за исключением букв Ё, З, Й, О, Ч, Ъ, Ы, Ь.

2.18.3 В случае полного использования букв русского алфавита, допускается обозначение буквами латинского алфавита за исключением букв I и O. Ес-

ли в выпускной квалификационной работе одно приложение, оно обозначается «ПРИЛОЖЕНИЕ А».

2.19 На все выпускные квалификационные работы пишутся отзывы научными руководителями (**ПРИЛОЖЕНИЕ Г**).

2.20 Выпускные квалификационные работы по программам **магистратуры и специалитета подлежат рецензированию (ПРИЛОЖЕНИЕ Д) .**

ЗАКЛЮЧЕНИЕ

Данные методические указания представлены в помощь обучающимся по образовательным программам высшего образования- программам бакалавриата, специалитета и магистратуры всех форм обучения. для оформления выпускной квалификационной работы.

ФОРМА ТИТУЛЬНОГО ЛИСТА ВЫПУСКНОЙ КВАЛИФИКАЦИОННОЙ РАБОТЫ

МИНИСТЕРСТВО НАУКИ И ВЫСШЕГО ОБРАЗОВАНИЯ РОССИЙСКОЙ ФЕДЕРАЦИИ
 ФЕДЕРАЛЬНОЕ ГОСУДАРСТВЕННОЕ БЮДЖЕТНОЕ ОБРАЗОВАТЕЛЬНОЕ УЧРЕЖДЕНИЕ
 ВЫСШЕГО ОБРАЗОВАНИЯ
 «ВОРОНЕЖСКИЙ ГОСУДАРСТВЕННЫЙ ТЕХНИЧЕСКИЙ УНИВЕРСИТЕТ»
 (ФГБОУ ВО «ВГТУ», ВГТУ)

Факультет экономики, менеджмента и информационных технологий

Кафедра экономической безопасности

Направление подготовки (специальность) 38.05.01 Экономическая безопасность
 (код и наименование направления подготовки)

Профиль/программа/направленность Специализация № 2 Экономика и организация производства на режимных объектах

ВЫПУСКНАЯ КВАЛИФИКАЦИОННАЯ РАБОТА

Дипломная работа

(вид выпускной квалификационной работы – бакалаврская работа, дипломная работа (проект), магистерская диссертация)

Андреев Андрей Андреевич

(фамилия, имя, отчество обучающегося)

Тема: *Название темы*

Состав выпускной квалификационной работы:

Расчетно-пояснительная записка на _____ страницах

Графическая часть на _____ листах

Расчетно-пояснительная записка к выпускной квалификационной работе:

Заведующий кафедрой _____ (*С.В. Свиридова*)
 (подпись) (инициалы, фамилия)

Руководитель _____ (*И.И. Иванов*)
 (подпись) (инициалы, фамилия)

Консультанты:

по _____ (наименование раздела, подпись) (инициалы, фамилия)

по _____ (наименование раздела, подпись) (инициалы, фамилия)

по _____ (наименование раздела, подпись) (инициалы, фамилия)

по _____ (наименование раздела, подпись) (инициалы, фамилия)

по _____ (наименование раздела, подпись) (инициалы, фамилия)

Обучающийся _____ (*А.А. Андреев*)
 (подпись) (инициалы, фамилия)

« » 20 г.

ПРИЛОЖЕНИЕ Б

ФОРМА ЗАДАНИЯ ДЛЯ ВЫПУСКНОЙ КВАЛИФИКАЦИОННОЙ РАБОТЫ
МИНИСТЕРСТВО НАУКИ И ВЫСШЕГО ОБРАЗОВАНИЯ РОССИЙСКОЙ ФЕДЕРАЦИИ
ФЕДЕРАЛЬНОЕ ГОСУДАРСТВЕННОЕ БЮДЖЕТНОЕ ОБРАЗОВАТЕЛЬНОЕ УЧРЕЖДЕНИЕ
ВЫСШЕГО ОБРАЗОВАНИЯ
«ВОРОНЕЖСКИЙ ГОСУДАРСТВЕННЫЙ ТЕХНИЧЕСКИЙ УНИВЕРСИТЕТ»
(ФГБОУ ВО «ВГТУ», ВГТУ)

Факультет экономики, менеджмента и информационных технологий

Кафедра экономической безопасности

Направление подготовки /специальность 38.05.01 Экономическая безопасность
(код и наименование направления подготовки)

Профиль/программа/направленность Специализация № 2 Экономика и организация производства на режимных объектах

Утверждаю _____ г.
(дата)

Зав. кафедрой _____
(подпись)

ЗАДАНИЕ
ПО ПОДГОТОВКЕ ВЫПУСКНОЙ КВАЛИФИКАЦИОННОЙ РАБОТЫ
Дипломная работа

дипломная работа (проект), бакалаврская работа, магистерская диссертация

Обучающемуся Андреев Андрей Андреевич
фамилия* имя, отчество

1. Тема: *Название темы*

по заданию какой организации выполняется работа

№ от г.

утверждена приказом по университету

2. Срок сдачи обучающимся выпускной квалификационной работы _____ г.

3. Исходные данные по материалам

4. Краткое содержание выпускной квалификационной работы:

перечень подлежащих разработке в выпускной квалификационной работе вопросов

5. Перечень графического материала (с точным указанием обязательных чертежей по разделам)

6. Консультанты (с указанием относящихся к ним разделов)

График выполнения выпускной квалификационной работы

№ п/п	Наименование разделов выпускной квалификационной работы	Срок выполнения этапов работы
	Введение	
	Основная часть	
	Заключение	

Руководитель

И.И. Иванов

(подпись)

Дата выдачи задания

г.

Задание принял к исполнению

г.

(дата)

Подпись обучающегося

А.А. Андреев

Лист 1

Министерство науки и высшего образования Российской Федерации
Федеральное государственное бюджетное образовательное учреждение
высшего образования

**«Воронежский государственный технический университет»
(ФГБОУ ВО «ВГТУ», ВГТУ)**

АННОТАЦИЯ

выпускной квалификационной работы

Обучающегося Андреев Андрей Андреевич

Тема ВКР: Название темы

Характеристика выпускной квалификационной работы

Актуальность исследования

Задачи, решаемые в ВКР

Структура ВКР

Краткая характеристика полученных результатов (по разделам ВКР)

Автор ВКР _____ Ф.И.О. (полностью)
(подпись)

Лист 2

**Ministry of Science and Higher Education of the Russian Federation
Federal State Budgetary Educational Institution higher education
Voronezh State Technical University**

**ANNOTATION
final qualifying work**

Of the training Andreev Andrey Andreevich

Final qualifying work topic: Topic name

Characteristics of the final qualifying work

The relevance of research

Tasks solved in the final qualifying work

Final qualifying work structure

Brief description of the results obtained (*by sections of the final qualifying work*)

Автор ВКР _____ Ф.И.О. (полностью)
(подпись)

ФОРМА ОТЗЫВА РУКОВОДИТЕЛЯ О РАБОТЕ ОБУЧАЮЩЕГОСЯ В ПЕРИОД ПОДГОТОВКИ ВЫПУСКНОЙ КВАЛИФИКАЦИОННОЙ РАБОТЫ

МИНИСТЕРСТВО НАУКИ И ВЫСШЕГО ОБРАЗОВАНИЯ РОССИЙСКОЙ ФЕДЕРАЦИИ
 ФЕДЕРАЛЬНОЕ ГОСУДАРСТВЕННОЕ БЮДЖЕТНОЕ ОБРАЗОВАТЕЛЬНОЕ УЧРЕЖДЕНИЕ
 ВЫСШЕГО ОБРАЗОВАНИЯ
 «ВОРОНЕЖСКИЙ ГОСУДАРСТВЕННЫЙ ТЕХНИЧЕСКИЙ УНИВЕРСИТЕТ»
 (ФГБОУ ВО «ВГТУ», ВГТУ)

ОТЗЫВ РУКОВОДИТЕЛЯ

о работе обучающегося в период подготовки выпускной квалификационной работы

Ф.И.О. обучающегося _____

Факультет экономики, менеджмента и информационных технологий _____

Кафедра экономической безопасности _____

Направление подготовки/специальность 38.05.01 Экономическая безопасность _____
 (код и наименование направления подготовки)

Профиль/программа/направленность Специализация № 2 Экономика и организация производства на режимных объектах _____

Группа _____

Отзыв должен содержать следующую информацию:

1. Соответствие содержания выпускной квалификационной работы выданному заданию;
2. Уровень, полнота и качество разработки обучающимся темы ВКР;
3. Степень самостоятельности обучающегося в процессе выполнения ВКР;
4. Умение обрабатывать и анализировать полученные результаты, обобщать, делать научные и практические выводы;
5. Качество представления результатов и оформления работы;
6. Умение организовать свой труд, владение современными методами исследования, методами сбора и обработки информации;
7. Умение работать с научной, методической, справочной литературой и электронными информационными ресурсами;
8. Уровень знаний, умений и навыков, характеризующих сформированность компетенций, установленных ОПОП и подготовленность к выполнению профессиональной деятельности;
9. Замечания по работе обучающегося в период подготовки ВКР;
10. Личные качества обучающегося, проявившиеся в процессе работы над ВКР;
11. Вывод о соответствии ВКР, предъявляемым требованиям;
12. Оценка руководителя;
13. Заключение руководителя о возможности присвоения квалификации.

Руководитель _____ (подпись) _____ (Ф.И.О. , должность)

« ____ » _____ 20__ г.

Ознакомлен _____ (подпись обучающегося) _____ (Ф.И.О)

« ____ » _____ 20__ г.

ПРИЛОЖЕНИЕ Д

ФОРМА РЕЦЕНЗИИ НА ВЫПУСКНУЮ КВАЛИФИКАЦИОННУЮ РАБОТУ

МИНИСТЕРСТВО НАУКИ И ВЫСШЕГО ОБРАЗОВАНИЯ РОССИЙСКОЙ ФЕДЕРАЦИИ
ФЕДЕРАЛЬНОЕ ГОСУДАРСТВЕННОЕ БЮДЖЕТНОЕ ОБРАЗОВАТЕЛЬНОЕ УЧРЕЖДЕНИЕ
ВЫСШЕГО ОБРАЗОВАНИЯ

«ВОРОНЕЖСКИЙ ГОСУДАРСТВЕННЫЙ ТЕХНИЧЕСКИЙ УНИВЕРСИТЕТ»
(ФГБОУ ВО «ВГТУ», ВГТУ)

Факультет экономики, менеджмента и информационных технологий

Кафедра экономической безопасности

Направление подготовки /специальность 38.05.01 Экономическая безопасность
(код и наименование направления подготовки)

Программа/направленность Специализация № 2 Экономика и организация производства на режимных объектах

Группа _____

РЕЦЕНЗИЯ

на выпускную квалификационную работу

обучающегося Андреев Андрей Андреевич

на тему: Название темы

1. Краткая характеристика выпускной квалификационной работы, обоснованность, актуальность и практическая значимость темы, соответствие содержания работы заданию на выпускную квалификационную работу

2. Соответствие принятых решений нормативным материалам, глубина, полнота и обоснованность принятых решений

3. Качество оформления расчетно-пояснительной записки и графического материала

4. Положительные стороны выпускной квалификационной работы

5. Практическая значимость результатов, рекомендации по использованию в производстве

6. Недостатки и замечания по выпускной квалификационной работе

ЗАКЛЮЧЕНИЕ

Рецензируемая выпускная квалификационная работа отвечает предъявляемым к выпускной квалификационной работе требованиям и заслуживает оценки _____, а ее автор

_____ (Ф.И.О.) _____

_____ достоин присвоения квалификации _____

Рецензент _____

_____ (ученая степень, звание, должность) _____

_____ (подпись)

_____ (Ф.И.О)

« » _____ 20 г.

Ознакомлен _____

_____ (подпись обучающегося)

_____ (Ф.И.О)

« » _____ 20 г.

ПРИМЕР ОФОРМЛЕНИЯ РИСУНКА

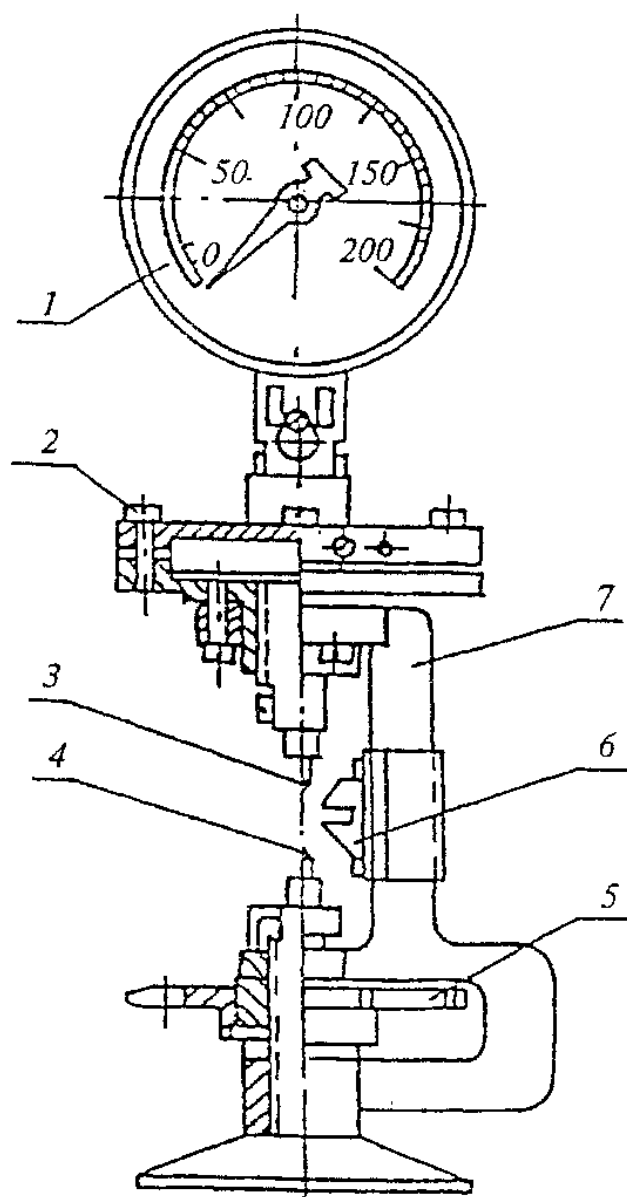

1 - манометр; 2 - гидравлическая мессдоза; 3 - верхний зуб; 4 - нижний зуб;
5 - диск винтового механизма; 6 - щелевой упор; 7 - корпус прибора

Рисунок Ж.1 – Механический индикатор прочности камня

**ПРИМЕРЫ БИБЛИОГРАФИЧЕСКИХ ОПИСАНИЙ
В БИБЛИОГРАФИЧЕСКОМ СПИСКЕ**

Законодательные материалы

1 **Российская Федерация. Законы.** Об общих принципах организации местного самоуправления в Российской Федерации: Федеральный закон № 131-ФЗ от 06.10.2003 года: [принят Государственной думой 16 сентября 2003 года: одобрен Советом Федерации 24 сентября 2003 года] – URL: [http:// www.consultant.ru/document/cons.doc LAW_44571](http://www.consultant.ru/document/cons.doc_LAW_44571)(дата обращения 28.12.2020). – Текст: электронный.

2 **Российская Федерация. Законы.** Об оценке эффективности деятельности органов исполнительной власти субъектов Российской Федерации: Указ Президента России № 68 от 04.02.2021 года: [утвержден Указом Президента РФ 04 февраля 2021 года]–URL: http://www.consultant.ru/document/cons_doc_LAW_375984_/942772dce30cfa36b671bcf19ca928e4d698a928 (дата обращения 8.08.2021). – Текст: электронный.

3 **Российская Федерация. Законы.** О типовых формах документов, используемых контрольным (надзорным) органом: Приказ Министерства экономического развития России № 151 от 31.03.2021 года: [зарегистрировано в Минюсте РФ № 63710 31 мая 2021 г.] – URL:http://www.consultant.ru/document/cons_doc_LAW_385661 (дата обращения 28.08.2021). – Текст: электронный.

4 **Российская Федерация. Законы.** Об уточненных прогнозных значениях среднемесячного дохода от трудовой деятельности: Письмо Министерства Экономического развития РФ № Д14и-2560 от 07.12.2018 года: [зарегистрировано в Минюсте РФ 07 декабря 2018 года] – URL: <http://www.consultant.ru/cons/cgi/online.cgi?req=doc&base=EXP&n=631853#MG18fkSm53wGzfWx> (дата обращения 28.08.2021). – Текст: электронный.

5 **Российская Федерация. Законы.** Бюджетный кодекс Российской Федерации № 145-ФЗ от 01.07.2021 года: БК РФ: текст с изменениями и дополнениями на 12 июля 2021 года: [принят Государственной думой 17 июля 1998 года: одобрен Советом Федерации 17 июля 1998 года] – URL: http://www.consultant.ru/document/cons_doc_LAW_19702 (дата обращения 28.08.2021). – Текст: электронный.

6 **Российская Федерация. Законы.** Конституция Российской Федерации: К РФ: текст с учетом поправок на 01.07.2020 года: [принята на всенародном голосовании 12 декабря 1993 г. с изменениями, одобренными в ходе общероссийского голосования 1 июля 2020 года].– URL:http://www.consultant.ru/document/cons_doc_LAW_28399 (дата обращения 28.08.2021). – Текст: электронный.

7 **Российская Федерация. Законы.** Трудовой кодекс Российской Федерации № 197-ФЗ от 30.12.2001 года: ТК РФ: текст с изменениями и дополнениями на 01 сентября 2021 года: [принят Государственной думой 21 декабря 2001 года: одобрен Советом Федерации 26 декабря 2001 года] – URL: <http://www>.

consultant.ru/ document/cons_doc_LAW_34683/ (дата обращения 28.08.2021). – Текст: электронный.

8 Российская Федерация. Законы. Об акционерных обществах: Федеральный закон № 208-ФЗ от 26.11.1995 года: текст с изменениями и дополнениями на 13 июля 2021года: [принят Советом Федерации 24 ноября 1995 года] – URL: http://www.consultant.ru/document/cons_doc_LAW_8743(дата обращения 08.09.2021) . – Текст: электронный.

9 Российская Федерация. Законы. Об информации, информационных технологиях и о защите информации: Федеральный закон № 149-ФЗ от 27.07.2006 года: [принят Государственной думой 08 июля 2006 года: одобрен Советом Федерации 14 июля 2006 года]– URL:http://www.consultant.ru/document/cons_doc_LAW_61798 (дата обращения 28.09.2021). – Текст: электронный.

10 Российская Федерация. Законы. О государственной тайне: Федеральный закон № 98-ФЗ от 29.07.2004 года: [принят Государственной думой 09 июля 2004 года: одобрен Советом Федерации 15 июля 2004 года] – URL: http://www.consultant.ru/document/cons_doc_LAW_48699/ (дата обращения 28.09.2021). – Текст: электронный.

11 Российская Федерация. Законы. О бухгалтерском учете: Федеральный закон № 402-ФЗ от 06.12.2011 года: [принят Государственной думой 22 ноября 2011 года: одобрен Советом Федерации 29 ноября 2011 года] – URL: http://www.consultant.ru/document/cons_doc_LAW_122855/ (дата обращения 18.09.2021). – Текст: электронный.

12 Российская Федерация. Законы. О техническом регулировании: Федеральный закон № 184-ФЗ от 27.12.2002 года: [принят Государственной думой 15 декабря 2002 года: одобрен Советом Федерации 18 декабря 2002 года] – URL: http://www.consultant.ru/ document/ cons_doc_LAW_40241 (дата обращения 18.09.2021). – Текст: электронный.

13 Российская Федерация. Законы. О промышленной безопасности опасных производственных объектов: Федеральный закон № 116-ФЗ от 21.07.1997 года: URL: http://www.consultant.ru/ document/ cons_doc_LAW_15234 (дата обращения 8.09.2021). – Текст: электронный

14 Российская Федерация. Законы. Об электронной подписи: Федеральный закон № 63-ФЗ от 06.04.2011 года: [принят Государственной думой 25 марта 2011 года: одобрен Советом Федерации 30 марта 2011 года] – URL: http://www.consultant.ru/document/cons_doc_LAW_112701 (дата обращения 28.09.2021). – Текст: электронный.

КНИГИ

Одного автора

15 Дорман В. П. Экономика организации. Ресурсы коммерческой организации/ В. Н. Дорман; под редакцией Н. Р. Кельчевской. - Москва: Юрайт; Екатеринбург: Изд-во Урал. ун-та, 2019. - 134 с. - (Профессиональное образование). - ISBN 978-5-534-10585-8. - Текст: непосредственный.

16 Кейзеров Н. М. Политическая и правовая культура: методол. пробл. / Н. М. Кейзеров. – Москва: Юрид. лит, 1983. – 231 с. - Текст: непосредственный.

17 Козлов В. Д. Управление организационной культурой / В. Д. Козлов. – Москва: АОН, 1990. – 124 с. - Текст: непосредственный.

18 Кракашова О. А. Экономико–математическое моделирование влияния социально–экономических процессов, связанных с формированием и развитием организационной культуры, на результаты хозяйственной деятельности предприятия / О. А. Кракашова. – Новочеркасск: ЛИК, 2008. – 201 с. - ISBN 978-5-9947-0023-5. – Текст: непосредственный.

19 Пригожин А. И. Современная социология организаций / А. И. Пригожин. – Москва: Интерпракс, 1995. – 295 с. - ISBN 5-85235-193-8. – Текст: непосредственный.

20 Спивак В.А. Корпоративная культура: теория и практика / В. А. Спивак. – Санкт–Петербург: Питер, 2001. – 345 с. - ISBN 5-272-00294-6.–Текст: непосредственный.

21 Dalton M. Man Who Manage / M. Dalton. – New York: by John Wiley & Sons, Inc., 1959 – 125 p. – Текст: непосредственный.

22 Denison D.R. Corporate culture and organizational effectiveness/ D.R. Denison. – New York: John Wiley & Sons, 1990. – 237 pp. – ISBN 0-471-80021-X. – Текст: непосредственный

23 Hampton D. Organizational Behavior and the Practice of Management /D. Hampton. – Scott, Foresman and company: London. England, 1987. – 904 p. – ISBN 0-673-18303-3. – Текст: непосредственный.

24 Handy C. R. Multinational Food Marketing: Competitive Strategies of U.S. Firms / C. R Handy // Journal of Food Distribution Research.1993.– Vol. 24. – No. 1.

25 Hofstede, G. Culture’s Consequences: International Differences in Work–Related Values. Beverly Hills/ G. Hofstede //London: SAGE Publications. –1980.– 124–152 pp.

УЧЕБНИК, УЧЕБНОЕ ПОСОБИЕ С ОДНИМ АВТОРОМ

26 Атаманчук Г. В. Теория государственного управления: учебник / Г. В. Атаманчук. – 2-е изд., стер. – Москва: Омега–Л, 2011. – 525 с. – ISBN 978-5-370-01733-9. – Текст: непосредственный.

27 Галкина Т. П. Социология управления: от группы к команде: учебное пособие/ Т. П. Галкина. – Москва: ЮНИТИ, 2017. – 554 с. – ISBN 5-279-02109-1. – Текст: непосредственный.

28 Персикова, Т. Н. Межкультурная коммуникация и корпоративная культура: учеб. пособие / Т.П. Персикова.– Москва: Логос, 2011. – 224 с. - ISBN 978-5-98704-127-9. –Текст: непосредственный.

29 Сербиновский Б. Ю. Управление персоналом: учебник / Б. Ю. Сербиновский. – Москва: Дашков и К°, 2007. – 462 с. –ISBN: 5-91131-229-8. – Текст: непосредственный.

30 Соломанидина Т. О. Организационная культура компании: учеб. пособие / Т. О. Соломанидина. – Москва: ИНФРА – М, 2019. – 624 с. – ISBN: 978-5-16-003946-6. – Текст: непосредственный.

31 Стеклова, О.Е. Организационная культура: учеб. пособие/ О.Е. Стеклова. – Ульяновск: УлГТУ, 2007. – 127 с. – ISBN 978-5-9795-0171-0. – Текст: непосредственный.

32 Тихомирова О.Г. Организационная культура: формирование, развитие и оценка учебное пособие / О.Г. Тихомирова. – Москва: ИНФРА–М, 2020. –151 с. – ISBN 978-5-16-004534–4. – Текст: непосредственный.

33 Шубаева В. Г. Маркетинговые технологии в туризме: учебник и практикум / В. Г. Шубаева, И. О. Сердобольская. – 2-е изд. исправ. и доп. – Москва: Юрайт, 2019. –120 с. – (Профессиональное образование). – ISBN 978-5-534-10550-6. – Текст: непосредственный.

ДВУХ АВТОРОВ

34 Камерон К. Диагностика и изменение организационной культуры / К. Камерон, Р. Куинн; пер. с англ. под редакцией И. В. Андреевой. – Санкт Петербург: Питер, 2001. – 320 с. – ISBN 5-318-00283-8. – Текст: непосредственный.

35 Роббинс С. П. Менеджмент / С. П. Роббинс, М. Коултер. – Москва: Вильямс, 2007. – 1044 с. – ISBN 978-5-8459-0916-9. –Текст: непосредственный.

36 Ньюстром Дж. В. Организационное поведение. Поведение человека на рабочем месте / Дж. В. Ньюстром, К. Дэвис. – Санкт Петербург: Питер, 2000. – 447 с. – ISBN 5-8046-0046-0. – Текст: непосредственный.

37 Deal T. Corporate cultures: The rites a. rituals of corporate life / Т. Е. Deala, А. А. Kennedy. – Reading (Mass.) etc.: Addison – Wesley, 1982. – VII, 232 p.

38 Cyert R. M. Behavioural theory of the firm/ Cyert R. M., March J. G. // American Economic Review. – 1983. – № 4. – 560–593 pp.

39 Pacanowski M. Communications and organizational culture / М. Pacanowski, N. O'Donnel – Trujillo //The Western Journal of Speech Communication. – 1982. – No. 46.– 115–130 pp.

40 Nowman W. Cultural Assumptions Underlying U.S. Management Concepts / Massie J. L., Luytjes J. (eds.)// Management in an International Context. – New York: Harper & Row, 1972.– 237-242 pp.

ТРЕХ АВТОРОВ

41 Козлов В.В. Организационная культура: учебное пособие / В.В. Козлов, Ю.Г. Одегов, В.Н. Сидорова; под ред. М.Н. Кулапова. – Москва: КНОРУС, 2017. – 270с. – (Бакалавриат). – ISBN 978-5-406-05567-0. – Текст: непосредственный.

42 Мескон М. Основы менеджмента/ М. Мескон, М. Альберт, Ф. Хедоури; [пер. с англ. и ред. О. И. Медведь]. – 3-е изд. – Москва: Вильямс, 2016. – 665 с. – ISBN 978-5-8459-1931-1. – Текст: непосредственный.

43 Поляков Н. А. Управление инновационными проектами : учебник и практикум / Н. А. Поляков, О. В. Мотовилов, Н. В. Лукашов. – Москва: Юрайт, 2019. – 330 с. – (Бакалавр. Академический курс). – ISBN 978-5-534-00952-1. – Текст: непосредственный.

44 Moran R. T. Developing The Global Organization: Strategies for Human Resource Professionals/ R. T. Moran, Ph. R. Harris, W. G. Stripp. –New York, 1999. – P. 740. – ISBN 13:978-0-7506-8247-3. –Текст: непосредственный.

ЧЕТЫРЕ И БОЛЕЕ АВТОРОВ

45 Экономический анализ в схемах и таблицах: учебник / М. В. Мельник, С. И. Соцкова, Г. А. Шатунова, О. Н. Поташова. – 2-е изд. перераб. и доп. – Самара: Изд-во Самар, гос. экон. ун-та, 2018. – 432 с. – (Учет и анализ - наглядно и просто). – ISBN 978-5-94622-817-6. – Текст: непосредственный.

С ПЯТЬЮ И БОЛЕЕ АВТОРОВ

46 Управление персоналом: учебник / Е. А. Аксенова, Т. Ю. Базаров, Б. Л. Еремин [и др.]. – Москва: ЮНИТИ, 2001.–554 с.– ISBN 5-238-00290-4. – Текст: непосредственный.

47 Французский язык в сфере юриспруденции: учебно-методическое пособие / И. С. Голованова, Ю. Д. Ермакова, Л. В. Капустина [и др.]. - Самара: Изд-во Самар, гос. экон. ун-та, 2019. – 54 с. – ISBN 978-5-906432-21-6. – Текст: непосредственный.

МНОГОТОМНЫЙ ДОКУМЕНТ В ЦЕЛОМ

48 Зарецкая Е.Н. Деловое общение: в 2 т.: учебник / Е. Н. Зарецкая. – 2-е изд., испр. и доп. – Москва: Дело: Акад. нар. хоз-ва при Правительстве Рос. Федерации, 2004. – 695 с. – ISBN 5-7749-0219-6.–Текст: непосредственный.

ОТДЕЛЬНЫЙ ТОМ

49 Агапов А. Б. Административное право: в 2 т. Т. 1. Общая часть: учебник для бакалавриата и магистратуры / А. Б. Агапов. – 11-е изд., перераб. и доп. – Москва: Юрайт, 2019. – 471 с. – (Бакалавр и магистр. Академический курс). – ISBN 978-5-534-09985-0. – Текст: непосредственный.

50 Криминология. Особенная часть: 2 т. Т. 2: учебник для академического бакалавриата / О. С. Капинус, П. В. Агапов, Б. В. Андреев [и др.]; отв. ред. О. С. Капинус. – Москва: Юрайт, 2018. – 311 с. – (Бакалавр. Академический курс). – ISBN 978-5-534-03383-0. – Текст: непосредственный.

СОСТАВНЫЕ ЧАСТИ ДОКУМЕНТОВ

СТАТЬЯ ИЗ...

... КНИГИ ИЛИ ДРУГОГО РАЗОВОГО ИЗДАНИЯ

51 Коробочкин И.Ю. Повышение стойкости линеек при прошивке заготовок из сплавов на основе титана / И.Ю. Коробочкин, А.Н. Смелин, К.К. Ботви-

новская.– Текст: непосредственный // Черная металлургия. – Москва, 1996. – Вып. 23. – С. 18 – 31.

52 Фомина А. ТОП-50 организаций радиоэлектронной промышленности России по объему выручки в сегменте радиоэлектроники за 2019 - 2020 гг. / А. Фомина.– Текст: непосредственный//Электроника. Наука. Технология. Бизнес. – 2020. – № 1. – С.20-22.

53 Филонович С. Р., Кушелевич, Е.И. Теория жизненных циклов организации И. Адизеса и российская действительность/С.Р. Филонович, Е.И. Кушелевич.– Текст: непосредственный // Социологические исследования. – 1996. – № 10. – С. 63–71.

...СЕРИАЛЬНОГО ИЗДАНИЯ

54 Влияние психологических свойств личности на графическое воспроизведение зрительной информации / С. К. Быструшкин, О. Я. Созонова, Н. Г. Петрова [и др.]. – ISSN: 1813-4718 – Текст : непосредственный // Сибирский педагогический журнал. - 2017.-№ 4. - С. 136-144.

55 «Институциональная экономика: развитие, преподавание, приложения» , международная научная конференция: сборник научных статей V Международной научной конференции «Институциональная экономика: развитие, преподавание, приложения», Москва, 15 ноября 2017 г. – Москва: ГУУ, 2017. – 382 с. – ISBN 978-5-215-03012-7. – Текст: непосредственный.

56 Калинина, Г. П. Развитие научно-методической работы в Книжной палате / Г. П. Калинина, В. П. Смирнова. - ISBN 978-5-906755-45-2 -Текст: непосредственный // Российская книжная палата: славное прошлое и надежное будущее : материалы научно-методической конференции к 100-летию РКП / Информационное телеграфное агентство России (ИТАР-ТАСС), филиал «Российская книжная палата» ; под общ. ред. К. М. Сухорукова. – Москва: РКП, 2017. – С. 61-78.

57 Проблемы развития предприятий: теория и практика: материалы 16-й Международной научно-практической конференции, Самара, 16-17 ноября 2017г.: в 3ч. Ч.2. Региональное развитие в условиях глобализации. Развитие теории и практики менеджмента предприятий в условиях перехода к инновационной экономике / отв. ред. С. И. Ашмарина. – Самара: Изд-во Самар, гос. экон. ун-та, 2017. – 276 с. – ISBN 978-5-94622-775-9. – Текст: непосредственный.

58 Скрипник К. Д. Лингвистический поворот и философия языка Дж. Локка: интерпретации, комментарии, теоретические источники / К. Д. Скрипник.-ISSN: 2412-9550. –Текст: непосредственный // Вестник Удмуртского университета. Серия: Философия. Психология. Педагогика. – 2017. – Т. 27, вып. 2. – С. 139-146.

59 Фирулина И. И. Некоторые аспекты состояния Волжского бассейна / И.И. Фирулина, А. А. Сидоров, Н. В. Лазарева. – ISBN 978-5-94622-866-4. – Текст: непосредственный. //Проблемы развития предприятий: теория и практи-

ка. В 3-х частях: материалы 17-й Международной научно - практической конференции, Самара, 20-21 декабря 2018 г. Ч. 3: Корпоративные информационные системы, электронные и когнитивные технологии [и др.] / Г. Р. Хасаев, Н. В. Никитина, А. А. Чудаева; под ред. С. И. Ашмаринной. – Самара: Изд-во Самар, гос. экон. ун-та, 2018. – С. 295-301.

ПРАВИЛА

60 Правила дорожного движения: с новыми штрафами: по состоянию на 01.06.2017: [утверждены Советом министров - Правительством Российской Федерации 23.10.1993]. – Ростов-на-Дону: Феникс, 2017. – 94 с., [4] л. цв. ил.: табл; 20 см. – (Библиотека автомобилиста). – 5000 экз. – ISBN 978-5-222-29588-5. – Текст: непосредственный.

61 Правила обеспечения безопасности при выводе из эксплуатации ядерных установок ядерного топливного цикла: (НП-057-17): официальное издание : утверждены Федеральной службой по экологическому, технологическому и атомному надзору от 14.06.17: введены в действие 23.07.17. – Москва: НТЦ ЯРБ, 2017. – 32 с.; 20 см. – (Федеральные нормы и правила в области использования атомной энергии). – 100 экз. - ISBN 978-5-9909994-0-4. – Текст : непосредственный.

СТАНДАРТЫ

62 **ГОСТ Р 7.0.100-2018.** Библиографическая запись. Библиографическое описание. Общие требования и правила составления: национальный стандарт Российской Федерации: издание официальное: утвержден и введен в действие Приказом Федерального агентства по техническому регулированию и метрологии от 03 Декабря 2018 г. №1050-ст: введен впервые: дата введения 2019-01-07/ разработан Российской книжной палатой, филиалом Федерального государственного унитарного предприятия «Информационное телеграфное агентство России. – Москва: Стандартинформ, 2018. – Текст: непосредственный.

63 **ГОСТ Р 7.0.7-2021.** Система стандартов по информации, библиотечному и издательскому делу. статьи в журналах и сборниках. Издательское оформление: национальный стандарт Российской Федерации: издание официальное: утвержден и введен в действие Приказом Федерального агентства по техническому регулированию и метрологии от 18 августа 2021 г. №728-ст: введен впервые: дата введения 2021-10-01/ разработан Российской книжной палатой, филиалом Федерального государственного унитарного предприятия «Информационное телеграфное агентство России. – Москва: Стандартинформ, 2021. – Текст : непосредственный.

64 **ГОСТ Р 7.0.12.** Система стандартов по информации, библиотечному и издательскому делу. Библиографическая запись. Сокращение слов и словосочетаний на русском языке. Общие требования и правила: национальный стандарт Российской Федерации: издание официальное: утвержден и введен в действие Приказом Федерального агентства по техническому регулированию и метроло-

гии от 13 Декабря 2011 г. №813-ст: введен впервые: дата введения 2012-01-09/ разработан Российской книжной палатой, филиалом Федерального государственного унитарного предприятия «Информационное телеграфное агентство России. – Москва: Стандартинформ, 2012. –Текст: непосредственный.

65 **ГОСТ Р 7.0.99 (ИСО 214)**. Система стандартов по информации, библиотечному и издательскому делу. Реферат и аннотация. Общие требования: национальный стандарт Российской Федерации: издание официальное: утвержден и введен в действие Приказом Федерального агентства по техническому регулированию и метрологии от 01 августа 2018 г. №446-ст: введен впервые: дата введения 2019-01-01/ разработан Российской книжной палатой, филиалом Федерального государственного унитарного предприятия «Информационное телеграфное агентство России. – Москва: Стандартинформ, 2019. –Текст: непосредственный.

66 **ГОСТ Р 7.0.100**. Система стандартов по информации, библиотечному и издательскому делу. Библиографическая запись. Библиографическое описание. Общие требования и правила составления: издание официальное: утвержден и введен в действие Приказом Федерального агентства по техническому регулированию и метрологии от 03 декабря 2018 г. №1050-ст: введен впервые: дата введения 2019-01-07/ разработан Российской книжной палатой, филиалом Федерального государственного унитарного предприятия «Информационное телеграфное агентство России. – Москва: Стандартинформ, 2018. – Текст: непосредственный.

ПАТЕНТНЫЕ ДОКУМЕНТЫ

67 **Патент N 2637215 Российская Федерация, МПК В02С 19/16 (2006.01), В02С 17/00 (2006.01)**. Вибрационная мельница: N 2017105030: заявл. 15.02.2017 : опубликовано 01.12.2017 / Артеменко К. И., Богданов Н. Э.; заявитель БГТУ. – 4 с.: ил. – Текст: непосредственный.

68 **Патент N 2638963 Российская Федерация, МПК С08L 95/00 (2006.01), С04В 26/26 (2006.01)**. Концентрированное полимербитумное вяжущее для "сухого" ввода и способ его получения : N 2017101011 : заявлено 12.01.2017 : опубл. 19.12.2017 / Белкин С. Г., Дьяченко А. У. – 7 с.: ил. – Текст: непосредственный.

МОНОГРАФИИ

69 Ансофф И. Новая корпоративная стратегия: монография / И. Ансофф, Э. Дж. Макдоннелла.– Москва: Питер, 1999. – 413 с. – ISBN 5-314-00105-5. – Текст: непосредственный.

70 Борисова Ю. В. Корпоративная культура как фактор повышения эффективности труда работников промышленных предприятий / Ю. В. Борисова. – ISBN 978-5-7237-0979-9.–Текст: непосредственный// Борисова Ю. В. Корпоративная культура как фактор повышения эффективности труда работников промышленных предприятий: монография/ Ю. В. Борисова, С. А. Шапиро. – Москва: РХТУ им. Д.И. Менделеева, 2012. – С. 21–25.

71 Кейзеров Н. М. Политическая и правовая культура: Методологические проблемы: монография / Н. М. Кейзеров. - Москва: Юридическая литература, 1983. – 229 с.– Текст: непосредственный.

72 Коломиец Н. О. Развитие организационной культуры персонала: монография/ Н. О. Коломиец. – Москва: ЮНИТИ, 2001. – 195 с.– ISBN 5-85882-219-2. – Текст: непосредственный.

73 Карпунина Т.И. Системная диагностика социально-экономических проблем современного города/ Т.И. Карпунина. – Текст: непосредственный//Белкина, Т.Д. Экономические и социальные функции городов. Методология анализа: монография// Т.Д. Белкина, Т.И. Карпунина. – Москва: Инфра-М, 2018. – С.26-80.

74 Питерс Т. Дж. В поисках совершенства. Уроки самых успешных компаний Америки/ Питерс Т. Дж. – ISBN 978-5-9614-3221-3.– Текст: непосредственный// Питерс Т. Дж. В поисках совершенства. Уроки самых успешных компаний Америки: монография //Т. Дж. Питерс, Р. Уотерман. – Москва: Альпина Паблишерз, 2011. – 216с.

75 Рюттингер Р. Культура предпринимательства: монография / Р. Рюттингер. – Москва: ЭКОМ, 1992. – 237 с. – ISBN 5-87373-001-6.– Текст: непосредственный.

76 Шейн Э. Г. Организационная культура и лидерство: монография / Э. Г. Шейн. – М.: Питер, 2011. – 330 с. – ISBN 978-5-4237-0194-9.– Текст: непосредственный

СЛОВАРИ

77 Райзберг Б.А. Современный экономический словарь / Б. А. Райзберг, Л. Ш. Лозовский, Н. Б. Стародубцева. – 6-е изд., перераб. и доп. – Москва: ИНФРА-М, 2019. - 494 с. – ISBN 5-86225-758-6 .– Текст: непосредственный.

78 Щербина В.В. Социальные теории организации: словарь / В. В. Щербина. – Москва: Инфра–М, 2000. – 264 с. – ISBN 5-16-000197-2. – Текст: непосредственный.

79 Голсуорси Д. Сага о Форсайтах: [в 2 томах] / Джон Голсуорси; перевод с английского М. Лорие [и др.]. - Москва: Время, 2017. - 2 т. - ISBN 978-5-00112-035-3. - Текст: непосредственный.

АВТОРЕФЕРАТ

80 Кузнецова Е. А. Организационная культура как фактор эффективности управленческой деятельности: специальность 22.00.08 «Социология управления» автореферат диссертации на соискание ученой степени кандидата социологических наук / Кузнецова Екатерина Анатольевна; Московский государственный университет М.В. Ломоносова.– Москва, 2000. – 20 с. – Библиог.: с.20. – Место защиты: Московский государственный университет М.В. Ломоносова. – Текст: непосредственный.

81 Минаева И. В. Формирование и развитие организационной культуры крупного торгового предприятия: специальность 08.00.05 «Экономика и управление народным хозяйством (предпринимательство)» автореферат диссертации на соискание ученой степени кандидата экономических наук / Минаева Ирина Владимировна; Санкт - Петербургский торгово-экономический институт. – Санкт–Петербург, 2006.– 17 с. Библиог.: с.17. – Место защиты: Санкт - Петербургский торгово-экономический институт. – Текст: непосредственный.

82 Теплова Л. Е. Теория и методология управления развитием организационной культуры потребительской кооперации: специальность 08.00.05 «Экономика и управление народным хозяйством (экономика, организация и управление предприятиями, отраслями и комплексами – сфера услуг)» автореферат диссертации на соискание ученой степени доктора экономических наук / Теплова Лидия Евстаховна; Белгородский университет потребительской кооперации. – Белгород, 2005. – 44 с. Библиог.: с.40-44. – Место защиты: Белгородский университет потребительской кооперации. – Текст: непосредственный.

83 Щербина С. В. Организационная культура как фактор перехода к рыночной экономике: специальность 22.00.08 «Социология управления» автореферат диссертации на соискание ученой степени кандидата социологических наук / Щербина Сергей Вячеславович; Московский государственный университет М.В. Ломоносова.– Москва, 1999. – 24 с. – Библиог.: с.24. – Место защиты: Московский государственный университет М.В. Ломоносова. – Текст: непосредственный.

ДИССЕРТАЦИИ

84 Соломанидина Т. О. Организационная культура как социально – экономическое пространство управления человеческими ресурсами: специальность 08.00.05 «Экономика и управление народным хозяйством (по отраслям и сферам деятельности в т. ч.: теория управления экономическими системами; макроэкономика; экономика, организация и управление предприятиями, отраслями, комплексами; управление инновациями; региональная экономика; логистика; экономика труда)» диссертации на соискание ученой степени доктора экономических наук / Соломанидина Татьяна Оттовна; Рос. эконом. акад. им. Г.В. Плеханова. – Москва, 2003. – С. 193. Библиог.: с. 163-175. – Место защиты: Рос. эконом. акад. им. Г.В. Плеханова. – Текст: непосредственный.

85 Поплавская В. А. Формирование инструментария развития системы управления промышленным предприятием с использованием концепции жизненных циклов: специальность 08.00.05 «Экономика и управление народным хозяйством (экономика, организация и управление предприятиями, отраслями, комплексами промышленности)» диссертации на соискание ученой степени кандидата экономических наук / Поплавская Вера Алексеевна; Нижегородский государственный университет им. Н.И. Лобачевского. – Нижний Новгород, 2009. – 363с. Библиог.: с.288-302. – Место защиты: Нижегородский государственный университет им. Н.И. Лобачевского. – Текст: непосредственный.

САЙТЫ В СЕТИ ИНТЕРНЕТ

86 Правительство Российской Федерации: официальный сайт. - Москва. - Обновляется в течение суток. - URL: <http://government.ru> (дата обращения: 19.02.2021). - Текст : электронный.

87 Электронная библиотека: библиотека диссертаций: сайт / Российская государственная библиотека. - Москва: РГБ, 2003. - . URL: <http://diss.rsl.ru/?lang=ru> (дата обращения: 20.07.2021). - Режим доступа: для зарегистрир. читателей РГБ. - Текст: электронный.

88iPR BOOKSHOP.RU: электронная библиотека: сайт. – Москва, 2018. – URL: <https://www.iprbookshop.ru> (дата обращения: 09.01.2021). - Режим доступа: для зарегистрир. пользователей. - Текст: электронный.

89 eLIBRARY.RU: научная электронная библиотека: сайт. – Москва, 2000. – URL: <https://elibrary.ru> (дата обращения: 09.01.2021). - Режим доступа: для зарегистрир. пользователей. – Текст: электронный.

90 АО «Электросигнал»: официальный сайт. – 2021. – URL: <http://elektrosignal.ru> (дата обращения: 05.09.2021). – Текст: электронный.

91 АО «ВЦКБ «Полюс»»: официальный сайт. – 2021.– URL: <http://vckb.ru> (дата обращения: 05.09.2021). – Текст: электронный.

92 ПАО «ВАСО»: официальный сайт. – 2021.– URL: <http://www.vaso.ru> (дата обращения: 05.09.2021). – Текст: электронный.

93 АО «Орбита»: официальный сайт. – 2021.– URL: <http://orbitaenvo.ru> (дата обращения: 05.09.2021). – Текст: электронный.

94 Акционерное общество «Конструкторское бюро химавтоматики» (АО «КБХА»): официальный сайт. – 2021.– URL: <http://www.vmzvrn.ru> (дата обращения: 05.09.2021). – Текст: электронный.

95 АО «Турбонасос». Насосы, турбины, системы: официальный сайт. – 2012 – 2018.– URL: <https://turbonasos.ru> (дата обращения: 05.09.2021). – Текст: электронный.

96 АО «Концерн «Созвездие»»: официальный сайт. – 2005 – 2016.– URL: <https://www.sozvezdie.su> (дата обращения: 05.09.2021). – Текст: электронный.

МУЛЬТИМЕДИЙНЫЕ ЭЛЕКТРОННЫЕ ИЗДАНИЯ

97Романова Л. И. Английская грамматика : тестовый комплекс / Л. Романова. - Москва: Айрис : MagnaMedia, 2014. - 1 CD-ROM. - (Океан знаний). - Загл. с титул. экрана. - Текст. Изображение. Устная речь: электронные.

98 Окружающий мир : 1-й класс : [электронное учебное пособие]. - Москва : 1С, 2016. - 1 CD-ROM : зв., цв. - (1С: Школа). - Загл. с титул. экрана. - ISBN 978-5-9677-2375-9. - Текст. Изображение. Устная речь: электронные.

КОМПЬЮТЕРНЫЕ ПРОГРАММЫ

99 КОМПАС-3D LT V 12 : система трехмерного моделирования [для домашнего моделирования и учебных целей] / разработчик "АСКОН". - Москва : 1С, 2017. - 1 CD-ROM. - (1С: Электронная дистрибьюция). - Загл. с титул. экрана. - Электронная программа : электронная.

ОГЛАВЛЕНИЕ

Введение.....	3
Общие положения.....	3
Последовательность выполнения выпускной квалификационной работы.....	5
Структура выпускной квалификационной работы.....	6
Правила оформления выпускной квалификационной работы.....	7
Приложение А. Форма титульного листа выпускной квалификационной работы.....	16
Приложение Б. Форма задания для выпускной квалификационной работы...	17
Приложение В. Форма аннотации выпускной квалификационной работы....	19
Приложение Г. Форма отзыва руководителя о работе обучающегося в период подготовки выпускной квалификационной работы.....	21
Приложение Д. Форма рецензии на выпускную квалификационную работу	22
Приложение Е. Пример оформления содержания выпускной квалификационной работы.....	24
Приложение Ж. Пример оформления рисунка.....	25
Приложение И. Примеры библиографических описаний в библиографическом списке.....	26

ДИПЛОМНОЕ ПРОЕКТИРОВАНИЕ

МЕТОДИЧЕСКИЕ УКАЗАНИЯ

к оформлению выпускных квалификационных работ
для студентов, обучающихся по образовательным программам
бакалавриата, специалитета и магистратуры
всех форм обучения

Составители:

Свиридова Светлана Викторовна
Калашникова Ирина Александровна

Издается в авторской редакции

Рисунок на обложке с сайта yandex: картинки

Подписано к изданию 14.06.2022.

Уч.–изд. л. 2,0.

ФГБОУ ВО «Воронежский государственный технический университет»
394006 Воронеж, ул. 20-летия Октября, 84